



РУКОВОДСТВО ПО ЭКСПЛУАТАЦИИ

YFM90W

43D-F8199-60





Настоятельно рекомендуется прочесть настоящее Руководство, прежде чем приступить к эксплуатации транспортного средства. Данное руководство должно передаваться следующему владельцу при перепродаже ТС.

**Сертификат соответствия ЕС
соответствия директиве ЕС 98/37/ЕС**

Мы, компания YAMAHA MOTOR CO., LTD. 2500 Shingai, Iwata, Japan, под нашу единоличную ответственность заявляем, что изделие YFM90W (RK1AB07W08000001~)

(Тип, модель)

к которому относится данное заявление, соответствует основным требованиям по охране здоровья и безопасности эксплуатации, изложенным в директиве 98/37/ЕС (в пределах, применимых к данному виду продукции), и другим соответствующим директивам ЕС.

98/336/ЕЕС или 2004/108/ЕС

(Название и/или номер и дата опубликования другой директивы ЕС)

(Если применимо)

Для обеспечения правильного применения основных требований по охране здоровья и безопасности эксплуатации, утвержденных в директивах ЕС, осуществлены согласования со следующими стандартами и/или техническими требованиями:

EN292 ANSI/SVIA 1-2007

(Название и/или номер и дата опубликования стандартов и/или спецификаций)

Изготовитель

**E-TON POWER TECH., LTD
498, Section2, Bentian Road, Tainan, TAIWAN**

Официальный представитель

**компания YAMAHA MOTOR EUROPE N.V.,
Koolhovenlaan 101, 1119NC Schiphol-Rijk, The Netherlands**

Подпись

S. Shimada

(подпись)

**Shinya Shimada
Генеральный менеджер
RV Engineering Division
RV Company**

Дата выпуска: 19 февраля 2008 года

ПРЕДИСЛОВИЕ



Поздравляем вас с приобретением мотовездехода Yamaha YFM90W. Он является итогом многолетней деятельности компании Yamaha по производству великолепных спортивных, туристических и гоночных машин. Став владельцем мотовездехода Yamaha, вы сможете по достоинству оценить высокий уровень его надежности и мастерства его разработчиков, которые сделали компанию Yamaha общепризнанным лидером в данной области техники.

Данное Руководство поможет вам приобрести основные знания, касающиеся особенностей данного мотовездехода, а также освоить управление машиной.

В данном Руководстве содержится важная информация по безопасной эксплуатации мотовездехода. Кроме того, в нем даны рекомендации по технике вождения, которые позволят приобрести навыки, необходимые для управления машиной. Наконец, в Руководстве приводится регламент технического обслуживания с описанием соответствующих процедур. Если у вас возникнут вопросы, касающиеся эксплуатации и обслуживания мотовездехода, обратитесь, пожалуйста, к официальному дилеру компании Yamaha.

ВАЖНАЯ ИНФОРМАЦИЯ ПО БЕЗОПАСНОСТИ

- ПОЛНОСТЬЮ ПРОЧИТАТЕ ДАННОЕ РУКОВОДСТВО ПЕРЕД НАЧАЛОМ ЭКСПЛУАТАЦИИ МОТОВЕЗДЕХОДА. УБЕДИТЕСЬ, ЧТО ВСЕ ИНСТРУКЦИИ ВАМ ПОНЯТНЫ.
- В ТОЧНОСТИ СЛЕДУЙТЕ УКАЗАНИЯМ ПРЕДУПРЕЖДАЮЩИХ ТАБЛИЧЕК, РАСПОЛОЖЕННЫХ НА МОТОВЕЗДЕХОДЕ.
- ПОСКОЛЬКУ ДАННАЯ МАШИНА ПРИНАДЛЕЖИТ К КЛАССУ МОТОВЕЗДЕХОДОВ С РАБОЧИМ ОБЪЕМОМ ДВИГАТЕЛЯ СВЫШЕ 50 см³, К УПРАВЛЕНИЮ НЕ ДОПУСКАЮТСЯ ДЕТИ МОЛОЖЕ 16 ЛЕТ.

ВАЖНЫЕ УКАЗАНИЯ ДЛЯ РОДИТЕЛЕЙ

Мотовездеход - не игрушка! Прежде чем разрешить детям кататься на мотовездеходе, вы должны уяснить все инструкции и предупреждения, содержащиеся в Руководстве по эксплуатации. После этого убедитесь в том, что эти инструкции понятны детям, и что они готовы их неукоснительно соблюдать.

Каждый ребенок обладает индивидуальными способностями, как физическими, так и умственными. Некоторые дети вообще не способны безопасно управлять мотовездеходом. Поэтому родители должны постоянно контролировать вождение мотовездехода своим ребенком. Родители могут разрешить продолжительное катание на мотовездеходе только убедившись, что ребенок может управлять им, не нарушая требований безопасности.

Мотовездеход оснащен регулируемым ограничителем максимальной скорости. Компания Yamaha рекомендует на первом этапе в обязательном порядке использовать ограничитель. По мере нарабатывания навыков вождения регулировочный винт можно постепенно отворачивать для повышения максимальной скорости движения. Родителям следует наблюдать за ростом мастерства вождения ребёнка и регулировать максимальную скорость мотовездехода в соответствии с достигнутым прогрессом. После того как обучающийся научится ездить с максимальной скоростью, допускаемой регулятором, можно снять пластину, ограничивающую подачу в двигатель впускного воздуха. Поскольку снятие пластины приведет к резкому повышению мощности, снова полностью заверните винт регулятора скорости и повторите процесс постепенного увеличения максимальной скорости по мере приобретения навыков вождения. Если ребенок - новичок или неопытен в вождении, ему следует пройти обучение на соответствующих курсах вождения мотовездехода.

ВАЖНАЯ ИНФОРМАЦИЯ, СОДЕРЖАЩАЯСЯ В РУКОВОДСТВЕ

ПРЕНЕБРЕЖЕНИЕ СОДЕРЖАЩИМИСЯ В ДАННОМ РУКОВОДСТВЕ ПРЕДУПРЕЖДЕНИЯМИ МОЖЕТ ПРИВЕСТИ К СЕРЬЁЗНЫМ ТРАВМАМ ИЛИ ГИБЕЛИ!

Особенно важная информация выделена в Руководстве следующими пометками:

	<p>Это символ, предупреждающий о необходимости соблюдения правил безопасности. Он используется для предупреждения об опасности травмирования. Во избежание травмирования или смерти в точности соблюдайте все инструкции, которые следуют за данным символом.</p>
 ПРЕДОСТЕРЕЖЕНИЕ	<p>Сигнальное слово ПРЕДУПРЕЖДЕНИЕ указывает на потенциальные виды опасности, которые в случае несоблюдения инструкций могут стать причиной тяжелого травмирования или смерти людей.</p>
ПРИМЕЧАНИЕ:	<p>Знак ПРИМЕЧАНИЕ указывает на необходимость принятия особых мер предосторожности во избежание повреждения машины и имущества.</p>
ПОЛЕЗНЫЕ ПОДСКАЗКИ	<p>После заголовка ПОЛЕЗНЫЕ ПОДСКАЗКИ дается важная информация, облегчающая выполнение различных действий или поясняющая смысл сказанного.</p>

* Производитель может изменить характеристики ТС без предварительного уведомления.

К СВЕДЕНИЮ ВЛАДЕЛЬЦА

Добро пожаловать в мир мототехники YAMAHA!

Мотовездеход предназначен для передвижения исключительно ПО ГРУНТОВЫМ ДОРОГАМ ИЛИ БЕЗДОРОЖЬЮ. Согласно российскому законодательству эксплуатация мотовездехода на дорогах общего пользования запрещена.

YFM90W

РУКОВОДСТВО ПО ЭКСПЛУАТАЦИИ

©2008 by Yamaha Motor Co., Ltd.

1-е Издание, Июль 2008 года

Все права защищены.

**Любая перепечатка или
несанкционированное использование
без письменного разрешения**

Yamaha Motor Co., Ltd.

категорически запрещено.

Напечатано в РФ.

СОДЕРЖАНИЕ

СВЕДЕНИЯ О МЕРАХ БЕЗОПАСНОСТИ.....	1-1
РАСПОЛОЖЕНИЕ ТАБЛИЧЕК ПО БЕЗОПАСНОСТИ И ХАРАКТЕРИСТИКАМ ТС	2-1
ОПИСАНИЕ.....	3-1
Вид слева	3-1
Вид справа	3-1
Органы управления и приборы.....	3-2
РАБОТА ОРГАНОВ УПРАВЛЕНИЯ И ПРИБОРОВ	4-1
Замок зажигания	4-1
Рулевые переключатели	4-2
Рычаг акселератора.....	4-3
Ограничители скорости	4-3
Ограничитель скорости ТС.....	4-4
Пластина-ограничитель частоты вращения коленчатого вала двигателя	4-5
Рычаг переднего тормоза	4-6
Рычаг заднего тормоза	4-6
Стояночный тормоз	4-7
Пробка горловины топливного бака	4-8
Топливо	4-8
Топливный кран	4-10
Воздушная заслонка	4-11
Сиденье.....	4-11
Кикстартер	4-12

КОНТРОЛЬНЫЙ ОСМОТР ПЕРЕД ПУСКОМ ДВИГАТЕЛЯ.....	5-1
Перечень проверок	5-1
Топливо	5-3
Моторное масло	5-3
Трансмиссионное масло главной передачи	5-3
Передние и задние тормоза.....	5-3
Рычаг акселератора.....	5-4
Шины.....	5-4
Измерение давления воздуха в шинах	5-5
Контроль износа шин	5-6
Крепёжные элементы шасси	5-7
Органы управления и выключатели	5-7
ЭКСПЛУАТАЦИЯ.....	6-1
Пуск холодного двигателя.....	6-1
Пуск прогретого двигателя	6-3
Обкатка двигателя	6-4
Стоянка.....	6-4
Стоянка на уклоне	6-5
Дополнительное оборудование и загрузка.....	6-6

ВОЖДЕНИЕ	7-1	Регулировка холостого хода	8-20
ИЗУЧИТЕ ТС.....	7-2	Проверка свободного хода троса привода дроссельной заслонки	8-21
ПРИ ВОЖДЕНИИ РУКОВОДСТВУЙТЕСЬ ЗДРАВЫМ СМЫСЛОМ	7-2	Цепь системы газораспределения	8-22
СОБЛЮДАЙТЕ ОСТОРОЖНОСТЬ ПРИ ВОЖДЕНИИ.....	7-11	Зазоры в клапанном механизме.....	8-22
ВЫПОЛНЕНИЕ ПОВОРОТОВ	7-15	Тормоза.....	8-22
ВЪЕЗД НА ХОЛМЫ.....	7-17	Проверка передних тормозных колодок.....	8-22
СПУСК С ХОЛМОВ	7-20	Регулировка свободного хода рычага переднего тормоза	8-23
ДВИЖЕНИЕ ВДОЛЬ УКЛОНА	7-21	Проверка задних тормозных колодок.....	8-25
ПЕРЕСЕЧЕНИЕ ВОДНЫХ ПРЕГРАД	7-22	Проверка уровня тормозной жидкости.....	8-25
ДВИЖЕНИЕ ПО ПЕРЕСЕЧЁННОЙ МЕСТНОСТИ.....	7-24	Замена рабочей жидкости заднего тормоза	8-26
СКОЛЬЖЕНИЕ И ЗАНОСЫ.....	7-25	Проверка свободного хода рычага заднего тормоза	8-26
ЧТО ДЕЛАТЬ ЕСЛИ.....	7-26	Проверка и смазка тросов	8-27
РЕШЕНИЕ	7-26	Проверка и смазка рычагов привода переднего и заднего тормозных механизмов	8-27
ПЕРИОДИЧЕСКОЕ ОБСЛУЖИВАНИЕ И УСТРАНЕНИЕ МЕЛКИХ НЕПОЛАДОК	8-1	Проверка подшипников ступиц колёс	8-28
Руководство по эксплуатации и комплект инструментов	8-1	Аккумуляторная батарея	8-28
Таблица проведения технического обслуживания системы контроля токсичности отработавших газов.....	8-3	Замена плавкого предохранителя.....	8-30
Общая таблица периодического обслуживания и смазки	8-5	Снятие колеса.....	8-32
Проверка свечи зажигания.....	8-9	Установка колеса	8-33
Моторное масло	8-11	Устранение неисправностей	8-34
Трансмиссионное масло главной передачи	8-14	Алгоритм поиска неисправностей.....	8-35
Очистка фильтрующего элемента воздухоочистителя	8-15	УХОД И ХРАНЕНИЕ	9-1
Чистка пламегасителя	8-19	Чистка	9-1
Регулировка карбюратора	8-20	Хранение.....	9-2

ТЕХНИЧЕСКИЕ ХАРАКТЕРИСТИКИ..... 10-1

ИНФОРМАЦИЯ ДЛЯ ВЛАДЕЛЬЦА..... 11-1

Идентификационные номера 11-1



СВЕДЕНИЯ О МЕРАХ БЕЗОПАСНОСТИ

МОТОВЕЗДЕХОД - НЕ ИГРУШКА! ЕГО ВОЖДЕНИЕ СО-ПРЯЖЕНО С ОПАСНОСТЬЮ!

Управление мотовездеходом существенно отличается от вождения других транспортных средств, таких как мотоциклы или автомобили. При несоблюдении мер предосторожности авария или опрокидывание машины могут произойти даже при таких обычных маневрах, как повороты, движение по холмистой местности, а также при преодолении препятствий.

Несоблюдение изложенных ниже правил безопасной эксплуатации мотовездеходов может привести к СЕРЬЁЗНЫМ ТРАВМАМ ИЛИ ГИБЕЛИ ЛЮДЕЙ.

- Выполняйте все инструкции, приведённые в Руководстве по эксплуатации, а также на табличках.
- Не приступайте к управлению мотовездеходом без предварительного обучения.
- Соблюдайте рекомендации, касающиеся возраста водителя мотовездехода:
 - Детям до 16 лет запрещено управление мотовездеходами с рабочим объёмом двигателя свыше 50 см³.
- Не перевозите пассажиров на мотовездеходе.
- Избегайте заезда на любые дороги с асфальтовым или иным покрытием, включая улицы, тротуары и автомобильные парковки.
- Не ездите по автомагистралям, дорогам и улицам с асфальтовым или иным твёрдым покрытием.
- Не пользуйтесь мотовездеходом без сертифицированного и правильно застегнутого шлема вашего размера. Следует также пользоваться защитными очками, маской или щитком, закрывающим лицо, ездить в перчатках, высоких ботинках или сапогах, рубашке или куртке с длинными рукавами и брюках.
- Не употребляйте наркотики или алкоголь перед или во время поездки.

- Не двигайтесь со скоростью, которая не соответствует уровню вашей подготовки или условиям движения. Скорость движения должна соответствовать состоянию дороги, условиям видимости и другим внешним условиям, а также вашему водительскому опыту.
- Ни при каких условиях не практикуйте на мотовездеходе езду на задних колёсах, прыжки или иные трюки.
- При каждом использовании мотовездехода проверяйте его исправность и безопасное состояние. Выполняйте все инструкции по проверке и обслуживанию мотовездехода, соблюдая регламент, приведённый в данном Руководстве.
- Во время движения обязательно держите руль обеими руками, а обе ноги постоянно опирайте на подножки.
- Снизьте скорость и будьте особенно осторожными при движении по незнакомой территории. Управляя мотовездеходом, будьте готовы к смене грунтовых условий.
- Не ездите по чрезмерно неровным поверхностям, по скользким или рыхлым грунтам, пока вы не приобретёте достаточное мастерство, необходимое для управления мотовездеходом в таких условиях. Будьте особенно осторожны на опасных участках маршрута.
- Соблюдайте технику поворотов, описанную в данном руководстве. Рекомендуем поупражняться в выполнении поворотов на малых скоростях перед тем, как начать выполнять их на более высоких скоростях. Не поворачивайте на чрезмерно высоких скоростях.
- Не поднимайтесь на уклоны, чрезмерно крутые для мотовездехода или если подъём на них превышает уровень вашего водительского мастерства. Начинайте повышать уровень своего мастерства с маленьких препятствий и только после этого попытайтесь преодолеть холмистую местность.
- Соблюдайте технику подъёмов в гору, описанную в данном руководстве. Перед подъёмом на холм тщательно изучите местность. Избегайте откосов с чрезмерно скользкими или рыхлыми поверхностями. Смещайте вес тела вперед. Избегайте резкого поворота рычага акселератора или незапланированного переключения передач. Не взлетайте на холм на высокой скорости.
- Освойте правильную технику спуска с холмов и приёмы торможения, изложенные в данном Руководстве. Перед спуском с холма тщательно изучите местность. Сместите вес тела назад. Не спускайтесь на высокой скорости. Избегайте спуска под углом к откосу, так как ТС может неожиданно резко накрениваться. По возможности, двигайтесь параллельно линии уклона.
- Соблюдайте технику движения вдоль уклона, описанную в данном руководстве. Избегайте откосов с чрезмерно скользкими или рыхлыми поверхностями. Сместите вес тела в сторону верхней части откоса. Не пытайтесь разворачиваться на уклонах, пока не приобретёте достаточные навыки вождения на ровной площадке, приведенные в настоящем Руководстве.

По возможности, вообще избегайте движения вдоль откосов.

- Пользуйтесь правильными приемами спуска, если при подъеме заглохнет двигатель, или если мотовездеход начнет сползать назад. Во избежание самопроизвольной остановки двигателя во время подъема по склону правильно выбирайте и поддерживайте постоянную скорость. Если все же мотовездеход остановится или начнет смещаться назад, воспользуйтесь специальными приемами торможения, описанными в данном Руководстве. Слезайте с мотовездехода в сторону более высокой части откоса. Разверните мотовездеход и снова садитесь на сиденье, следуя рекомендациям Руководства.
- Въезжая на незнакомую территорию, проверьте, нет ли препятствий движению.
- Не переезжайте через большие препятствия, такие как крупные валуны или упавшие деревья. При переезде через препятствия выполняйте рекомендации, изложенные в данном Руководстве.
- Будьте особенно осторожны при заносах или скольжении мотовездехода. Научитесь технике контролируемого заноса и скольжения, потренировавшись на малой скорости на ровном, горизонтальном участке. Проезжая по особо скользким поверхностям, например, по обледенелым участкам территории, осторожно двигайтесь на минимальной скорости, чтобы снизить риск неуправляемого заноса или скольжения.
- Не въезжайте на брод с быстрым течением или, если уровень воды превышает глубину, рекомендуемую данным Руководством. Помните, что влажные тормозные механизмы неэффективны. После выезда из воды

проверьте тормоза. При необходимости затормозите несколько раз подряд, чтобы высушить тормозные накладки.

- Пользуйтесь только шинами, тип и размер которых рекомендован в данном Руководстве.
- Поддерживайте в шинах давление воздуха, указанное в настоящем Руководстве.
- Не изменяйте конструкцию мотовездехода установкой не предназначенных для него аксессуаров.
- Не превышайте максимально допустимую грузоподъемность ТС. Груз должен быть правильно распределен и надежно закреплён на ТС. Перевозя груз или прицеп, снизьте скорость и следуйте инструкциям данного Руководства. Предусмотрите увеличение тормозного пути.

⚠ ПРЕДОСТЕРЕЖЕНИЕ

- **Перед заправкой бака топливом останавливайте двигатель.**
- **Не заправляйте топливом бак, пока двигатель не остынет.**
- **При заправке старайтесь не проливать бензин на двигатель или на выхлопную трубу и глушитель. Не курите во время заправки и не выполняйте ее вблизи источников искр, открытого пламени и в других местах, где возможно возгорание топлива (например, вблизи от кипятильников, сушилок для одежды и т.д.). Вспыхнувший бензин может стать причиной ожогов.**

- Перевозя мотовездеход на другом транспортном средстве, устанавливайте его без наклона и проследите, чтобы топливный кран находился в положении **OFF (ВЫКЛ)**. В противном случае не исключены утечки топлива из бака или карбюратора.
- Бензин ядовит. При попадании бензина в глаза, пищеварительную систему, а также после продолжительного воздействия паров бензина необходимо незамедлительно обратиться за медицинской помощью. При попадании бензина на открытый участок кожи, промойте это место водой и мылом. Смените забрызганную бензином одежду.

⚠ ПРЕДОСТЕРЕЖЕНИЕ

Обслуживайте ТС в хорошо проветриваемом месте. Не запускайте двигатель в закрытом помещении. Отработавшие газы ядовиты и за короткое время могут привести к потере сознания и гибели.

1

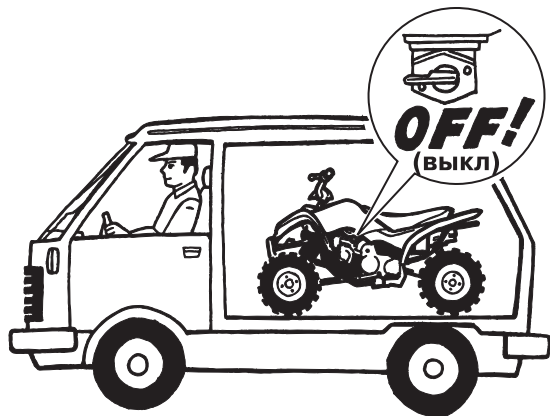

РАСПОЛОЖЕНИЕ ТАБЛИЧЕК ПО БЕЗОПАСНОСТИ И ХАРАКТЕРИСТИКАМ ТС

2

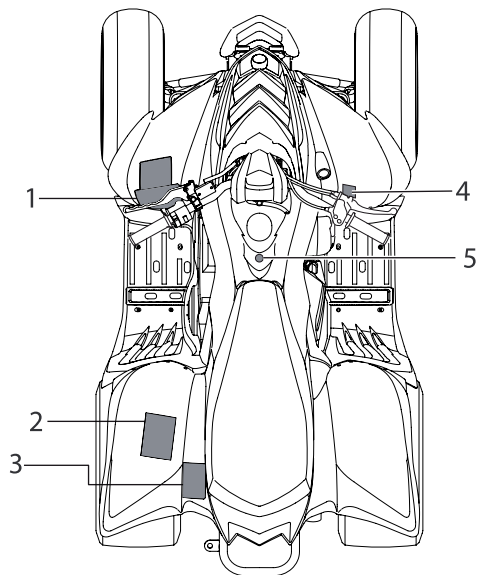

Прочтите и уясните содержание всех табличек, расположенных на ТС. На табличках содержится информация о мерах безопасности и действиях в различных ситуациях.

Никогда не снимайте таблички с ТС. Если таблички будут потеряны или надписи на них станут неразборчивыми, обратитесь к официальному дилеру компании Yamaha за новыми табличками.

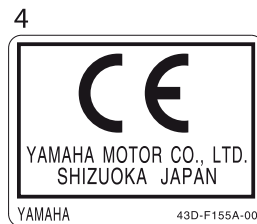
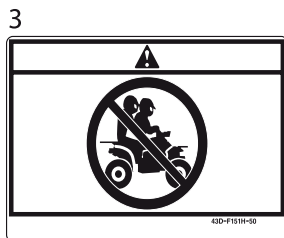
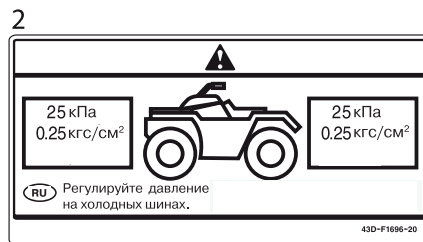

1

⚠ ПРЕДОСТЕРЕЖЕНИЕ

Нарушение правил эксплуатации ТС может привести к ТЯЖЕЛЫМ ТРАВМАМ или СМЕРТИ ЛЮДЕЙ.



В ОБЯЗАТЕЛЬНОМ ПОРЯДКЕ ИСПОЛЬЗУЙТЕ СЕРТИФИЦИРОВАННЫЙ ШЛЕМ И ЗАЩИТНУЮ ЭКИПИРОВКУ



ЭКСПЛУАТАЦИЯ НА ДОРОГАХ ОБЩЕГО ПОЛЬЗОВАНИЯ ЗАПРЕЩЕНА



ПЕРЕВОЗКА ПАССАЖИРОВ ЗАПРЕЩЕНА



ВОЖДЕНИЕ ПОД ВОЗДЕЙСТВИЕМ АЛКОГОЛЯ И НАРКОТИЧЕСКИХ СРЕДСТВ ЗАПРЕЩЕНО

ЗАПРЕЩАЕТСЯ эксплуатировать ТС:

- без соответствующей подготовки или обучения.
- со скоростью, которая не соответствует уровню подготовки водителя или условиям движения.
- на дорогах общего пользования во избежание столкновения с другими ТС.
- с пассажиром - перевозка пассажира отрицательно сказывается на устойчивости и управляемости ТС, в результате чего возрастает риск потери управления и аварии.

ВСЕГДА:

- соблюдайте правильную технику вождения во избежание опрокидывания ТС при движении по склонам холмов, местности со сложным рельефом и при прохождении поворотов.
- избегайте дорог с твердым покрытием - движение по твердому покрытию может существенно ухудшить управляемость и контроль над ТС.

НАЙДИТЕ ВРЕМЯ ДЛЯ ТЩАТЕЛЬНОГО ИЗУЧЕНИЯ РУКОВОДСТВА ПО ЭКСПЛУАТАЦИИ, В ТОЧНОСТИ СЛЕДУЙТЕ ВСЕМ ИНСТРУКЦИЯМ И ВЫПОЛНЯЙТЕ ТРЕБОВАНИЯ ПРЕДУПРЕЖДЕНИЙ.

43D-F150H-00

2

⚠ ПРЕДОСТЕРЕЖЕНИЕ

Неправильное давление в шинах или перегрузка ТС способны вызвать потерю управления. Потеря управления чревата серьезными травмами или смертью.

РАБОЧЕЕ ДАВЛЕНИЕ ВОЗДУХА В ШИНАХ:
Регулируйте давление на холодных шинах.

- Рекомендуемое:
 - Передние шины: **25 кПа**
 - Задние шины: **25 кПа**
- Минимальное давление:
 - Передние шины: **22 кПа**
 - Задние шины: **22 кПа**
- Не выставляйте давление в шинах ниже минимального. Это может привести к сходу шины с обода.

ЗАГРУЗКА

- Максимальная грузоподъемность: **70 кг**

Включает вес водителя, груза и аксессуаров.

43D-F816M-60

3

⚠ ПРЕДОСТЕРЕЖЕНИЕ

Ни при каких обстоятельствах **НЕ** перевозите пассажиров.



Перевозка пассажиров сопряжена с опасностью ТЯЖЕЛОГО ТРАВМИРОВАНИЯ или СМЕРТИ.

43D-F151H-00

ОПИСАНИЕ

Вид слева

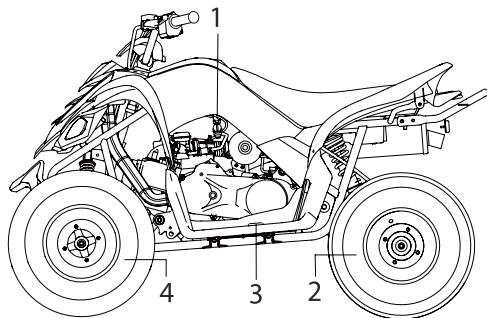

1. Топливный кран
2. Заднее колесо
3. Подножка
4. Переднее колесо

Вид справа

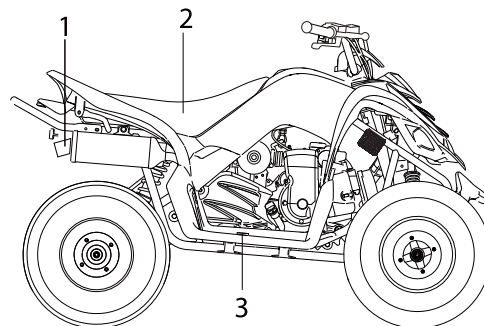

1. Пламегаситель
2. Сиденье
3. Подножка

Органы управления и приборы

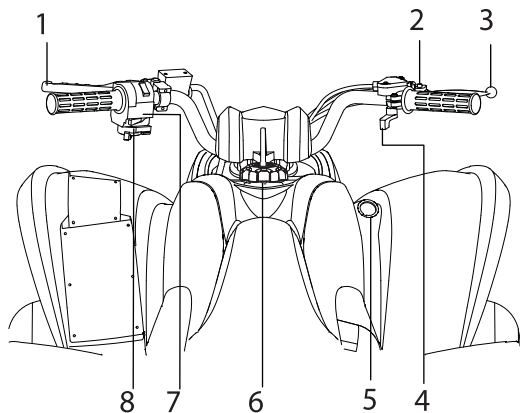

ПОЛЕЗНЫЕ ПОДСКАЗКИ

Ваш мотовездеход может отличаться от изображенного на иллюстрациях настоящего руководства.

1. Рычаг заднего тормоза
2. Стояночный тормоз
3. Рычаг переднего тормоза
4. Рычаг акселератора
5. Замок зажигания
6. Пробка горловины топливного бака
7. Рулевые переключатели
8. Воздушная заслонка

РАБОТА ОРГАНОВ УПРАВЛЕНИЯ И ПРИБОРОВ

Замок зажигания

Замок зажигания имеет следующие положения:

ON (ВКЛ)

Питание подается на все электросистемы, и двигатель может быть запущен. В этом положении ключ вынуть невозможно.

OFF (выкл)

Все электрические приборы выключены. В этом положении ключ может быть вынут.

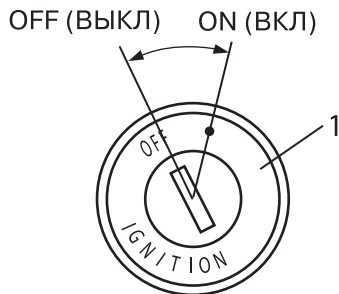

1. Замок зажигания

Рулевые переключатели

Выключатель стартера START

Нажмите кнопку для прокрутки двигателя стартером. Инструкции по запуску двигателя находятся на стр. 6-1.

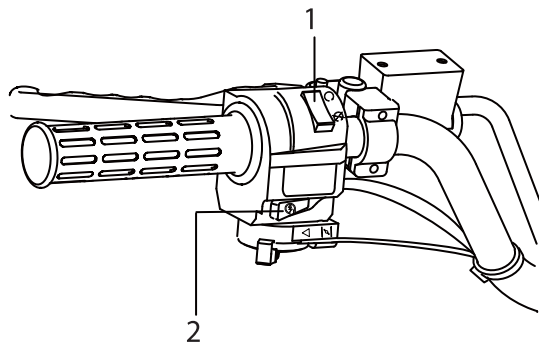

- 1. Выключатель двигателя ENG. STOP
- 2. Выключатель стартера START

Выключатель двигателя ENG. STOP

Перед пуском двигателя установите этот выключатель в положение RUN. Выключатель двигателя используется для остановки двигателя. Используйте данный выключатель только в чрезвычайных ситуациях. Двигатель не запустится, если выключатель установлен в положение OFF.

Рычаг акселератора

После запуска двигателя частоту вращения коленчатого вала можно увеличить, сдвинув рычаг акселератора. Управляйте скоростью движения мотовездехода, перемещая рычаг акселератора. Поскольку дроссельная заслонка оснащена возвратной пружиной, скорость машины уменьшится, а двигатель вернется в режим холостого хода, как только вы снимете руку с рычага акселератора.

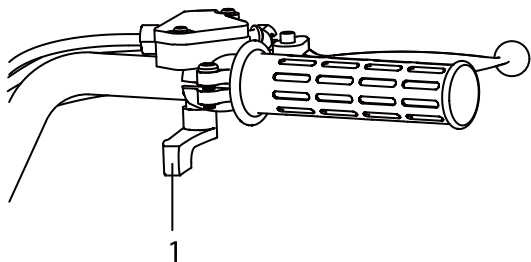

1. Рычаг акселератора

Перед пуском двигателя проверьте плавность хода дроссельной заслонки. Убедитесь, что при отпускании рычага заслонка возвращается в положение холостого хода.

⚠ ПРЕДОСТЕРЕЖЕНИЕ

При неисправности механизма дроссельной заслонки вы будете испытывать трудности с разгоном и замедлением мотовездехода. Это может привести к несчастному случаю. Перед пуском двигателя обязательно проверьте работу рычага акселератора. Если дроссельная заслонка перемещается не плавно, найдите причину этого. Перед началом поездки устраните возникшую неисправность самостоятельно или обратитесь для ее устранения к официальному дилеру компании Yamaha.

Ограничители скорости

Мотовездеход оснащен двумя регулируемыми ограничителями максимальной скорости. Винт ограничения максимальной скорости ТС и пластина ограничения максимальной частоты вращения коленчатого вала двигателя. Компания Yamaha рекомендует новичкам приступать к вождению при полностью вкрученном винте ограничителя скорости и установленной пластине, ограничивающий количество воздуха, подаваемого в двигатель, что позволит обучаться вождению на малой скорости.

Ограничитель скорости движения препятствует полному открытию дроссельной заслонки даже при максимальном перемещении рычага акселератора. По мере нарабатывания навыков вождения регулировочный винт можно постепенно отворачивать для повышения максимальной скорости движения. Родителям следует наблюдать за ростом мастерства ребёнка и регулировать максимальную скорость мотовездехода в соответствии с достигнутым прогрессом. После того как обучающийся научится ездить с максимальной скоростью, допускаемой регулятором, можно снять пластину, ограничивающую подачу в двигатель впускного воздуха. Поскольку снятие пластины приведет к резкому повышению мощности, снова полностью заверните винт регулятора скорости и повторите процесс постепенного увеличения максимальной скорости по мере приобретения навыков вождения.

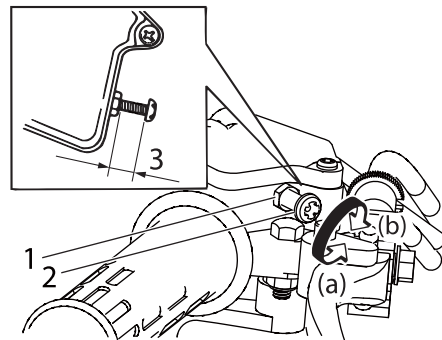

1. Контргайка
2. Регулировочный винт
3. Не более 11 мм

3. Затяните контргайку.

Ограничитель скорости ТС

1. Ослабьте контргайку.
2. Для увеличения отдачи двигателя и максимальной скорости ТС поверните регулировочный винт в направлении (а). Для снижения отдачи двигателя и максимальной скорости ТС поверните регулировочный винт в направлении (b).

⚠ ПРЕДОСТЕРЕЖЕНИЕ

Неправильная регулировка ограничителя скорости и положения дроссельной заслонки может привести к повреждению троса или нарушению работы дроссельной заслонки. В этом случае вы рискуете потерять контроль над машиной и стать виновником дорожного происшествия или получить травму. Не выкручивайте регулировочный винт более чем на 5 мм.

Пластина-ограничитель частоты вращения коленчатого вала двигателя

Если пластина установлена, максимальная частота вращения вала двигателя ограничивается на уровне 4800 об/мин. При снятой пластине максимальная частота вращения вала двигателя может достигать 8000 об/мин. Порядок снятия пластины.

1. Снимите сиденье. (См. стр. 4-11.)
2. Ослабьте винты.
3. Вытяните пластину из кожуха.

4. Надежно затяните винт.
5. Установите на место сиденье.

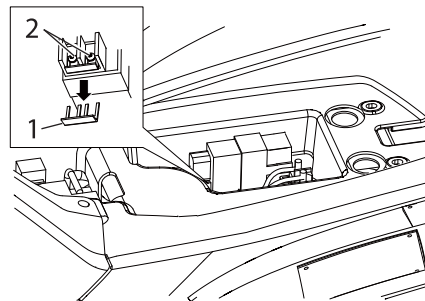

1. Пластина-ограничитель
2. Винты

ПОЛЕЗНЫЕ ПОДСКАЗКИ

Храните пластину-ограничитель вместе с руководством по эксплуатации, чтобы ее можно было легко найти в случае возникновения необходимости ограничения рабочих оборотов двигателя.

Рычаг переднего тормоза

Рычаг переднего тормоза расположен на руле справа. Для использования переднего тормоза прижмите рычаг к рукоятке.

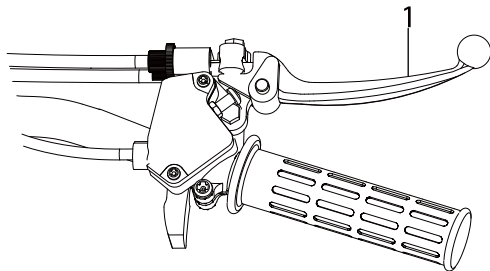

1. Рычаг переднего тормоза

Рычаг заднего тормоза

Рычаг заднего тормоза расположен на левой рукоятке руля. Для использования заднего тормоза прижмите рычаг к рукоятке.

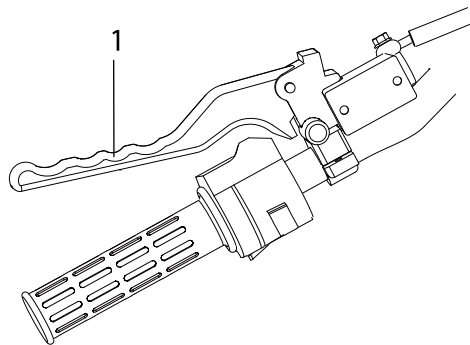

1. Рычаг заднего тормоза

Стояночный тормоз

Стояночный тормоз используется для удержания машины при запуске двигателя или во время стоянки, особенно на холмах. Для включения стояночного тормоза прижмите рычаг переднего тормоза к рукоятке и нажмите на пластину блокировки. Для выключения стояночного тормоза снова выжмите рычаг переднего тормоза.

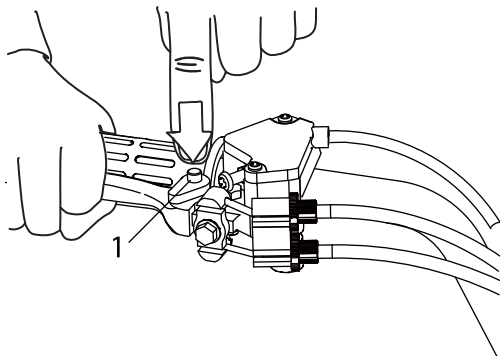

1. Пластина блокировки рычага стояночного тормоза

⚠ ПРЕДОСТЕРЕЖЕНИЕ

- **Перед пуском двигателя обязательно включайте стояночный тормоз. Если стояночный тормоз не включён, то мотовездеход может неожиданно начать движение. Это может привести к потере контроля над машиной и ДТП.**
- **Перед началом движения не забудьте выключить стояночный тормоз. Если вы не выключите стояночный тормоз, при движении тормозной механизм может перегреться. Тормозная способность ухудшится, что может привести к аварии. Кроме того, произойдет преждевременный износ тормозных механизмов.**

Пробка горловины топливного бака

Снимайте пробку топливного бака, поворачивая ее против часовой стрелки.

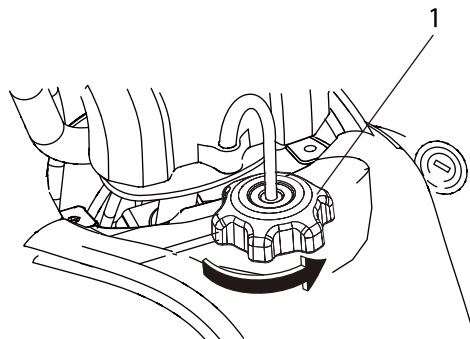

1. Пробка горловины топливного бака

Топливо

Убедитесь, что в баке достаточно топлива. Заполните топливный бак до нижней кромки топливозаправочной горловины, как показано на иллюстрации.

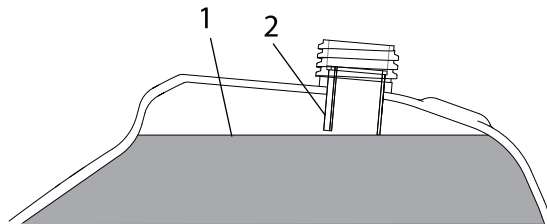

1. Уровень топлива
2. Заливная горловина

Рекомендуемое топливо
ТОЛЬКО НЕЭТИЛИРОВАННЫЙ БЕНЗИН
Емкость топливного бака:
4,8 л
Резервный объем топлива:
1,0 л

ПРИМЕЧАНИЕ:

Пользуйтесь только неэтилированным бензином. Этилированный бензин серьезно повредит внутренние детали двигателя: клапаны, поршневые кольца и т.д., а также систему выпуска отработавших газов.

⚠ ПРЕДОСТЕРЕЖЕНИЕ

- Запрещается переполнять топливный бак. При нагреве топливо расширяется. Если бак переполнен, то топливо, нагретое двигателем или солнцем, может начать вытекать из бака.
 - Не разбрызгивайте топливо, особенно на двигатель или выхлопную трубу, так как при этом возможно возгорание с тяжёлыми последствиями. Рекомендуется вытирать вытекшее топливо.
 - Не заправляйте топливом бак, пока двигатель не остынет.
 - Убедитесь, что пробка топливного бака плотно закрыта.
-

Топливный кран

Топливный кран пропускает топливо из топливного бака к карбюратору и в тоже время фильтрует его. Положения переключателя топливного крана объяснены и показаны на иллюстрациях.

OFF (выкл)

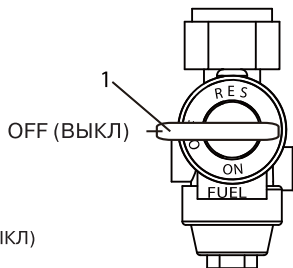

1. Рычаг установлен на OFF (ВЫКЛ)

Если рычаг топливного крана находится в данном положении, топливо не поступает в карбюратор. Рычаг топливного крана на остановленном двигателе должен находиться в данном положении.

ON (ВКЛ)

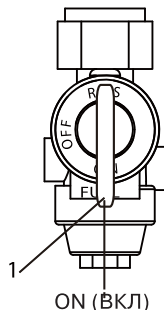

1. Рычаг установлен на ON (ВКЛ)

Если рычаг топливного крана установлен в это положение, топливо поступает в карбюратор. Рычаг топливного крана должен находиться в этом положении во время пуска двигателя и движения.

RES (Резерв)

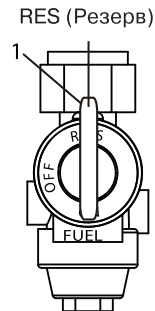

1. Рычаг установлен на RES (РЕЗЕРВ)

Используется резервный запас топлива. Если рычаг топливного крана находится в данном положении, в карбюратор поступает топливо из резервного объема топливного бака. Переводите рычаг топливного крана в это положение тогда, когда заканчивается топливо в основном объеме топливного бака. В этом случае следует как можно скорее заправить топливный бак, после чего снова перевести рычаг топливного крана в положение ON!

Воздушная заслонка

Воздушная заслонка используется при пуске непрогретого двигателя.

При перемещении ручки воздушной заслонки в направлении (а) заслонка закрывается.

При перемещении ручки воздушной заслонки в направлении (b) заслонка открывается.

Информация о пуске холодного двигателя приведена в разделе “Пуск холодного двигателя” на стр. 6-1.

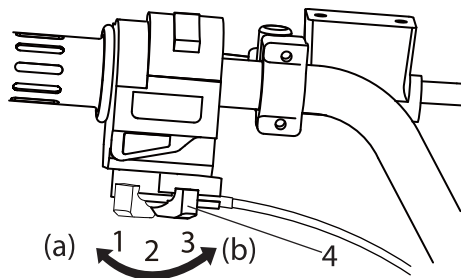

1. Полностью открытое положение ON
2. Полуоткрытое положение (прогрев двигателя)
3. Закрытое положение OFF
4. Воздушная заслонка

Сиденье

Для снятия сиденья

Для снятия сиденья потяните его вверх, после этого сдвиньте его назад.

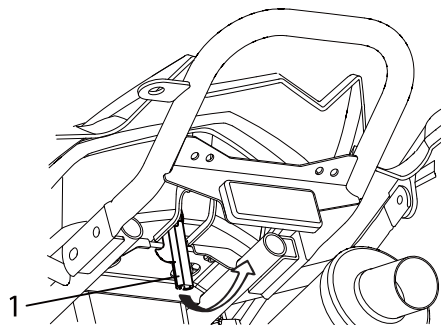

1. Рычаг фиксатора сиденья

Для установки сиденья

Для установки сиденья вставьте в держатель выступ его передней части, а затем нажмите на заднюю часть сиденья до фиксации.

ПОЛЕЗНЫЕ ПОДСКАЗКИ

Убедитесь в надёжной фиксации сиденья.

4

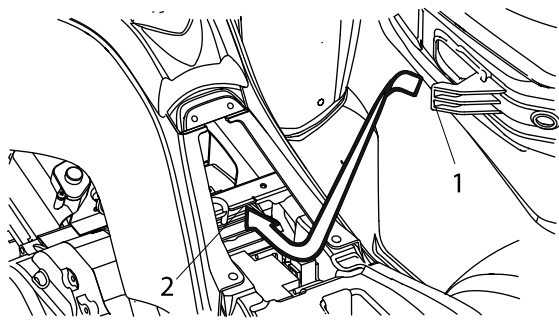

1. Выступ

2. Держатель сиденья

Кикстартер

Рычаг кикстартера, расположенный под сиденьем, используется для пуска двигателя при разряженной аккумуляторной батарее.

1. Выдвиньте рычаг кикстартера.

2. Нажмите на него ногой до зацепления шестерен, затем резко, но плавно нажмите повторно.

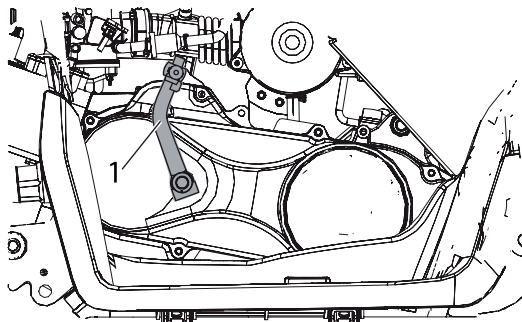

1. Кикстартер

ПРИМЕЧАНИЕ:

Не использовать кикстартер, если аккумуляторная батарея снята или ее кабели отсоединены.

КОНТРОЛЬНЫЙ ОСМОТР ПЕРЕД ПУСКОМ ДВИГАТЕЛЯ

Перечень проверок

Перед началом эксплуатации ТС осмотрите элементы, приведенные в таблице.

⚠ ПРЕДОСТЕРЕЖЕНИЕ

При каждом использовании ТС проверяйте его исправность и безопасное состояние. Выполняйте все инструкции по проверке и обслуживанию ТС, соблюдая регламент, приведенный в Руководстве по эксплуатации. В противном случае возрастает вероятность несчастного случая или повреждения оборудования.

ПОЛЕЗНЫЕ ПОДСКАЗКИ

Обслуживание некоторых элементов, указанных в таблице, должно осуществляться на станции технического обслуживания официального дилера компании Yamaha. Ознакомьтесь с главой “Техническое обслуживание” на стр. 8-3. В этой главе описаны те операции, которые должны проводиться у официального дилера компании Yamaha.

НАИМЕНОВАНИЕ	ОПЕРАЦИИ	СТРАНИЦА
Топливо	<ul style="list-style-type: none"> • Проверьте уровень топлива в топливном баке. При необходимости долейте рекомендованное топливо. • Проверьте топливопроводы на отсутствие утечек. При необходимости исправьте. 	4-8, 5-3
Моторное масло	<ul style="list-style-type: none"> • Проверьте уровень масла и при необходимости добавьте рекомендованное масло до рекомендуемого уровня. • Проверьте системы мотовездехода на наличие протечек масла. При необходимости исправьте. 	5-3, 8-11
Трансмиссионное масло главной передачи	<ul style="list-style-type: none"> • Проверьте системы мотовездехода на наличие протечек масла. При необходимости исправьте. 	5-3, 8-14
Передний тормоз	<ul style="list-style-type: none"> • Проверьте правильность работы, при необходимости устраните неисправность. • При необходимости смажьте трос. • Проверьте свободный ход рычага, при необходимости отрегулируйте. 	5-3, 8-22, 8-23
Задний тормоз	<ul style="list-style-type: none"> • Проверка работы. Если привод слишком легкий или «ватный», обратитесь к дилеру компании YAMAHA для прокачки гидравлической системы. • Проверьте износ тормозных колодок, при необходимости замените их. • Проверьте уровень тормозной жидкости в бачке и, при необходимости, долейте рекомендуемую тормозную жидкость до указанного уровня. • Проверьте гидравлическую систему на отсутствие утечек. При необходимости исправьте. 	5-3, 8-25, 8-26
Рычаг акселератора	<ul style="list-style-type: none"> • Убедитесь в плавности работы и проверьте свободный ход троса. • При необходимости смажьте трос и его кожух. 	5-4, 8-21
Тросы управления	<ul style="list-style-type: none"> • Убедитесь в плавности работы. При необходимости смажьте соответствующие узлы. 	8-27
Колеса и шины	<ul style="list-style-type: none"> • Проверьте состояние колес. При необходимости замените. • Проверьте состояние шин и глубину протектора. В случае необходимости замените. • Проверьте давление воздуха. При необходимости исправьте. 	5-4, 5-5, 5-6
Рычаги тормоза	<ul style="list-style-type: none"> • Убедитесь в плавности работы. При необходимости смажьте шарниры. 	8-27
Крепёжные элементы шасси	<ul style="list-style-type: none"> • Убедитесь, что все гайки, болты и винты затянуты должным образом. 	5-7
Органы управления и выключатели	<ul style="list-style-type: none"> • Проверьте правильность работы, при необходимости устраните неисправность. 	5-7

Топливо

Убедитесь, что в баке достаточно топлива. (См. стр. 4-8.)

⚠ ПРЕДОСТЕРЕЖЕНИЕ

- **Запрещается переполнять топливный бак. При нагреве топливо расширяется. Если бак переполнен, то топливо, нагретое двигателем или солнцем, может начать вытекать из бака.**
- **Не разбрызгивайте топливо, особенно на двигатель или выхлопную трубу, так как при этом возможно возгорание с тяжёлыми последствиями. Рекомендуется вытирать вытекшее топливо.**
- **Не заправляйте топливом бак, пока двигатель не остынет.**
- **Убедитесь, что пробка топливного бака плотно закрыта.**

Моторное масло

Убедитесь, что моторное масло залито до требуемого уровня. При необходимости долейте масло. (См. стр. 8-11.)

Трансмиссионное масло главной передачи

Убедитесь, что трансмиссионное масло залито до требуемого уровня. При необходимости долейте масло. (См. стр. 8-14.)

Передние и задние тормоза

Рычаги тормоза

- Проверьте свободный ход рычагов тормоза. Если свободный ход превышает рекомендуемые значения, отрегулируйте его. (См. стр. 8-23 и 8-26.)
- Проверьте работоспособность рычагов. Они должны перемещаться плавно и упруго при задействовании тормозов. В противном случае обратитесь к официальному дилеру Yamaha для проверки ТС.

Уровень тормозной жидкости

Проверьте уровень тормозной жидкости. При необходимости долейте. (См. стр. 8-25.)

Рекомендованная тормозная жидкость:
DOT4

Утечки тормозной жидкости

Проверьте соединения шлангов или бачки на наличие утечек тормозной жидкости. Задействуйте тормозную систему приблизительно на одну минуту. При обнаружении протечки обратитесь к официальному дилеру Yamaha для проверки тормозной системы.

Работа тормозной системы

Начав движение, затормозите на малой скорости, чтобы убедиться в исправности тормозов. Если тормоза не обеспечивают надежного торможения, проверьте степень износа тормозных накладок. (См. стр. 8-22 и 8-25.)

⚠ ПРЕДОСТЕРЕЖЕНИЕ

Обязательно проверяйте тормоза перед началом каждой поездки. При обнаружении любых проблем, касающихся тормозной системы, а также при снижении эффективности торможения, не пользуйтесь мотовездеходом так как это может привести к несчастному случаю. Если проблема не может быть устранена регулировкой в соответствии с процедурами, изложенными в данном Руководстве, обратитесь к официальному дилеру Yamaha для устранения неисправности.

Рычаг акселератора

Проверьте работу рычага акселератора. Он должен плавно перемещаться для открытия дроссельной заслонки и, если отпущен, возвращаться возвратной пружиной в положение холостого хода. При необходимости корректировки работы системы, обратитесь к официальному дилеру компании Yamaha.

Шины

⚠ ПРЕДОСТЕРЕЖЕНИЕ

При использовании ненормативных шин, при неправильном давлении воздуха в шинах или при неодинаковом давлении в разных шинах вы можете потерять контроль над мотовездеходом и попасть в аварию. Обратите внимание на следующее.

- Для данной модели мотовездехода предназначены перечисленные ниже шины, одобренные корпорацией Yamaha Motor. Не рекомендуется применять иное сочетание шин.

Перед:

Производитель/модель:
MAXXIS/M939

Размер:
AT18x7-8

Тип:
Бескамерная

Зад:

Производитель/модель:
MAXXIS/M940

Размер:

AT18x9-8

Тип:

Бескамерная

- В шинах необходимо поддерживать следующее давление воздуха:

Рекомендованное давление воздуха в шинах:

Перед:

25 кПа (0,25 кгс/см²)

Зад:

25 кПа (0,25 кгс/см²)

- Проверьте и регулируйте давление в холодных шинах.
- Давление в правой и левой шинах одного моста должно быть одинаковым.
- При давлении, значение которого меньше минимально допустимого, шина может сойти с обода при движении по пересеченной местности.

Минимальное давление воздуха в шинах:

Перед:

22 кПа (0,22 кгс/см²)

Зад:

22 кПа (0,22 кгс/см²)

- При посадке шин на обод колеса не накачивайте их до давлений, превышающих указанные ниже значения:

- Максимальное давление воздуха в шине при монтажке ее на обод:

Перед:

250 кПа (2,5 кгс/см²)

Зад:

250 кПа (2,5 кгс/см²)

Высокое давление и быстрая накачка шины могут стать причиной ее разрыва. Накачивайте шину очень медленно и осторожно.

Измерение давления воздуха в шинах

Проверяйте давление с помощью манометра низкого давления.

ПОЛЕЗНЫЕ ПОДСКАЗКИ

Манометр низкого давления входит в комплектацию мотовездехода. Измерьте давление дважды и примите в расчёт только второе значение. Загрязнение вентиля или манометра может отрицательно повлиять на первый замер.

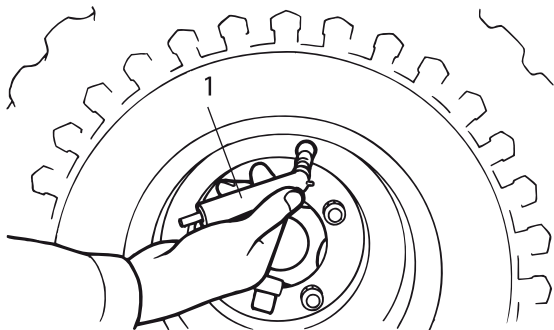

1. Манометр низкого давления

Рекомендуется осуществлять регулировку давления воздуха на холодной шине. Доведите давление воздуха в шинах до следующих нормативных значений:

Рекомендуемое давление:

Перед
25 кПа (0,25 кгс/см²)

Зад
25 кПа (0,25 кгс/см²)

Минимальное значение:

Перед
22 кПа (0,22 кгс/см²)

Зад
22 кПа (0,22 кгс/см²)

Контроль износа шин

Рекомендуется заменить шины, когда высота грунтозацепа станет менее 3 мм.

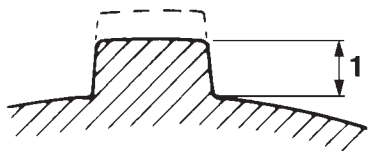

1. Не менее 3 мм

Крепёжные элементы шасси

Убедитесь, что все гайки, болты и винты затянуты должным образом.

Органы управления и выключатели

Убедитесь в том, что приборы освещения и дополнительное оборудование исправны. При необходимости исправьте.

ЭКСПЛУАТАЦИЯ

Перед началом вождения прочтите Руководство по эксплуатации.

⚠ ПРЕДОСТЕРЕЖЕНИЕ

Тщательно изучите настоящее Руководство. Информация, содержащаяся в нем, поможет вам лучше понять принципы управления и избежать потери управления, которая может стать причиной несчастного случая. Если вы не понимаете назначения какого-либо органа управления, проконсультируйтесь у официального дилера компании Yamaha.

Пуск холодного двигателя

⚠ ПРЕДОСТЕРЕЖЕНИЕ

Перед вождением в холодную погоду убедитесь, что тросы управления перемещаются плавно. Рекомендуем воздержаться от поездки, если в результате замерзания движение тросов затруднено, так как это может стать причиной несчастного случая.

ПРИМЕЧАНИЕ:

Перед тем, как запустить двигатель в первый раз, прочтите раздел «Обкатка двигателя» на стр. 6-4.

1. Включите стояночный тормоз.
2. Переведите топливный кран в положение ON (ВКЛ).
3. Переместите замок зажигания в положение ON (зажигание), а выключатель двигателя в положение RUN (работа).

ПОЛЕЗНЫЕ ПОДСКАЗКИ

Данный мотовездеход оснащен системой размыкания цепи зажигания. Двигатель может быть запущен только при выжатом рычаге заднего тормоза.

4. Воспользуйтесь рычагом управления воздушной заслонкой, руководствуясь таблицей параметров:

Положение (1):

- Пуск холодного двигателя при температуре окружающего воздуха ниже 30 °С.

Положение (2):

- Положение прогрева двигателя.

Положение (3):

- Пуск холодного двигателя при температуре окружающего воздуха выше 25°С.

Темп. воздуха/положение рычага заслонки

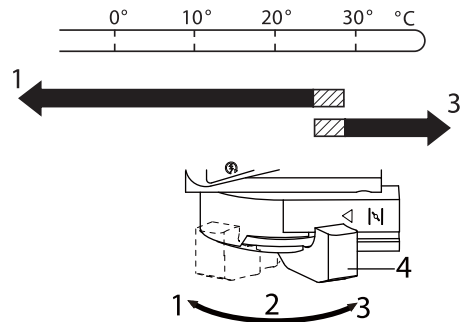

1. Полностью открытое положение ON
2. Полуоткрытое положение (прогрев двигателя)
3. Закрытое положение OFF
4. Воздушная заслонка

5. Полностью закройте воздушную заслонку и запустите двигатель с помощью кнопки стартера.

ПОЛЕЗНЫЕ ПОДСКАЗКИ

Если двигатель не запускается, отпустите кнопку стартера, а затем нажмите на неё снова. Перед очередной попыткой пуска двигателя сделайте паузу продолжительностью несколько секунд. Попытки должны быть как можно более короткими, чтобы не разрядить аккумуляторную батарею. Не прокручивайте вал двигателя стартером дольше десяти секунд за одну попытку.

6. Если при запуске двигателя рычаг воздушной заслонки находился в положении (1), переведите его в положение (2) для прогрева двигателя. Если же при запуске двигателя рычаг воздушной заслонки находился в положении (2), то оставьте его в этом положении для прогрева двигателя.

ПРИМЕЧАНИЕ:

Для продления срока службы двигателя прогревайте его перед началом движения. На холодном двигателе не открывайте резко дроссельную заслонку!

7. Продолжайте прогрев двигателя до его плавной работы в режиме холостого хода, а перед началом движения переведите рычаг воздушной заслонки в положение (3).

ПОЛЕЗНЫЕ ПОДСКАЗКИ

Двигатель прогреет, когда он сразу реагирует на открытие дроссельной заслонки при полностью открытой воздушной заслонке.

Пуск прогретого двигателя

Следуйте порядку действий при запуске холодного двигателя, за исключением того, что воздушная заслонка должна быть открыта. Вместо этого пуск двигателя производится при слегка открытой дроссельной заслонке.

Начало движения и ускорение

1. Для выключения стояночного тормоза выжмите рычаг переднего тормоза.
2. Постепенно открывайте дроссельную заслонку, медленно отпуская заднего рычаг тормоза.

⚠ ПРЕДОСТЕРЕЖЕНИЕ

Резкое открытие дроссельной заслонки и слишком быстрое отпускание рычага сцепления увеличивают вероятность аварии и склонность мотовездехода к подниманию на задние колеса или опрокидыванию.

Торможение

Для снижения скорости или остановки отпустите рычаг акселератора, а затем плавно и постепенно включите тормоза. При неправильном использовании тормозов или переключении передач шины могут потерять сцепление с грунтом, что повышает шанс потери управляемости и аварии.

ПРИМЕЧАНИЕ:

Не буксируйте мотовездеход на большие расстояния. Надлежащее смазывание коробки передач обеспечивается только при работающем двигателе. Недостаточная смазка может привести к выходу коробки передач из строя.

Обкатка двигателя

Из всего срока службы двигателя самым важным является период первых 20 часов работы. По этой причине необходимо внимательно прочесть нижеизложенную информацию. Поскольку двигатель ещё совсем новый, не перегружайте его первые 320 км пробега. Различные детали двигателя притираются и прирабатываются до правильных рабочих зазоров между ними. В течение этого периода следует избегать продолжительной работы двигателя с полностью открытой дроссельной заслонкой или в любых условиях, могущих послужить причиной перегрева.

0-160 км или 0-10 часов

Избегайте продолжительного движения с открытой более чем на 50% дроссельной заслонкой. Постоянно меняйте скорость движения ТС. Не двигайтесь длительное время с постоянным положением дроссельной заслонки.

160-320 км или 10-20 часов

Избегайте продолжительного движения с открытой более чем на 3/4 дроссельной заслонкой. Выбирайте любую частоту вращения коленчатого вала двигателя, но не открывайте дроссельную заслонку полностью.

320 км или 20 часов и более

Мотовездеход может эксплуатироваться в обычном режиме.

ПРИМЕЧАНИЕ:

При возникновении любых проблем в период обкатки двигателя немедленно обратитесь к дилеру компании YAMAHA для проверки ТС.

Стоянка

При постановке ТС на стоянку необходимо остановить двигатель, включить любую передачу переднего хода, а затем перевести топливный кран в положение OFF (ВЫКЛ).

Стоянка на уклоне

⚠ ПРЕДОСТЕРЕЖЕНИЕ

Избегайте стоянки на склонах холмов и на других наклонных поверхностях. При стоянке на склоне холма и на ином уклоне мотовездеход может самопроизвольно скатиться вниз, вызвав аварию. Если вам необходимо оставить мотовездеход на склоне, установите его вдоль склона, заглушите двигатель, включите первую передачу переднего хода и подложите камни или другие предметы под передние и задние колеса.

Не оставляйте мотовездеход на крутых уклонах (на которые вам трудно войти пешком).

1. Остановите ТС при помощи тормозной системы в режиме переднего хода.
2. Остановите двигатель.
3. Включите стояночный тормоз.

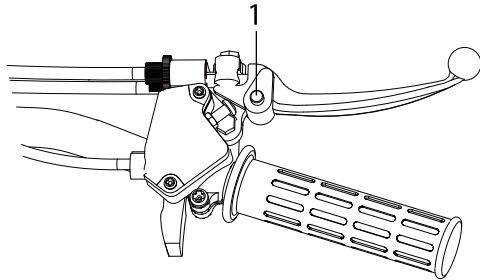

6 1. Пластина блокировки рычага стояночного тормоза

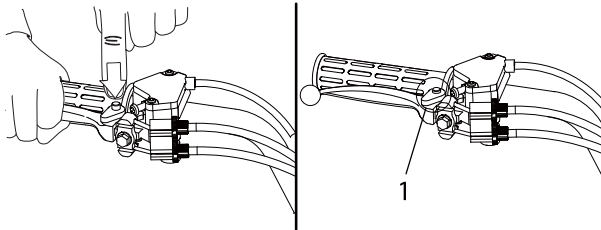

1. Фиксированное положение

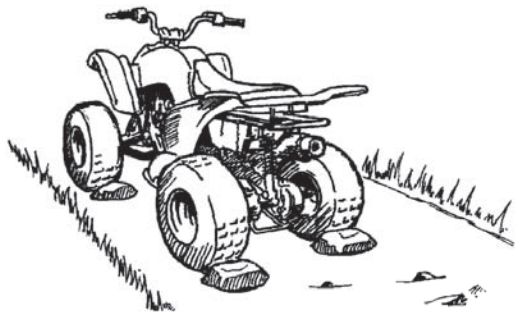

Дополнительное оборудование и загрузка

Аксессуары

Аксессуары могут повлиять на управляемость. Обдумывая покупку аксессуара или используя его, имейте в виду следующее:

- Пользуйтесь исключительно аксессуарами, предназначенными для данной модели мотовездехода. У дилера компании Yamaha можно приобрести множество фирменных аксессуаров. В продаже встречаются также аксессуары других производителей. Однако компания Yamaha не в состоянии выполнить тестирование всех аксессуаров сторонних производителей, поэтому об их качестве и совместимости с данным мотовездеходом ничего не известно. Пользуйтесь только оригинальными аксессуарами компании Yamaha, а также изделиями, аналогичными по устройству и качеству изготовления.

- Аксессуары должны быть правильно установлены и надежно закреплены на мотовездеходе. Если дополнительное оборудование сместится или самопроизвольно демонтируется во время поездки, это может привести к потере управления.
- Не устанавливайте аксессуары, которые могут помешать управлению. Среди неполного перечня недопустимых аксессуаров отметим тяжёлые или громоздкие изделия, устанавливаемые на руле и препятствующие управлению; аксессуары, мешающие вам смещаться относительно сиденья, а также предметы, ограничивающие видимость и обзорность.
- Будьте особенно осторожны, управляя мотовездеходом с установленными аксессуарами. Характер управляемости мотовездехода может измениться из-за установки аксессуаров.

Загрузка

В оригинальной комплектации данный мотовездеход не предназначен для перевозки грузов или буксировки прицепов. Если вы всё же решите использовать аксессуары, позволяющие буксировать прицеп, вы должны хорошо обдумать ваше решение, руководствуясь при этом здравым смыслом.

Устанавливая аксессуары, помните следующее:

- Не превышайте нижеуказанную максимальную разрешенную грузоподъемность. Перегруженный мотовездеход неустойчив.

МАКСИМАЛЬНАЯ ГРУЗОПОДЪЕМНОСТЬ МОТОВЕЗДЕХОДА (полная масса груза, водителя, нагрузка на сцепное устройство и аксессуары):

70 кг

- Нагрузка на сцепное устройство должна учитываться при подсчете максимальной массы для перевозки грузов и буксировки прицепа.
- По возможности, разместите перевозимый груз как можно ближе к центру мотовездехода. Размещайте груз на переднем и заднем багажниках, перед задним багажником и между ними.
- Надёжно прикрепите груз на багажнике. Обеспечьте невозможность смещения груза, перевозимого в прицепе. Ненадёжно закреплённый груз может стать причиной аварии.
- Проследите, чтобы груз не препятствовал управлению мотовездеходом и не ухудшал видимость и обзорность.
- Скорость движения с грузом должна быть ниже, чем без него. Чем больше масса груза, тем ниже скорость.
- Предусмотрите увеличение тормозного пути. Чем тяжелее машина, тем больше тормозной путь.
- Избегайте крутых поворотов или, по крайней мере, выполняйте их на минимальной скорости.

- Избегайте холмов и пересеченной местности. Тщательно выбирайте маршрут движения. Увеличение массы мотовездехода ведет к ухудшению его управляемости и устойчивости.

⚠ ПРЕДОСТЕРЕЖЕНИЕ

Не превышайте максимально допустимую грузоподъемность. Перегрузка ТС или неправильное использование прицепа отрицательно влияет на управляемость, что может привести к аварии. Груз должен быть правильно распределён и надёжно закреплён на ТС. Перевозя грузы или буксируя прицеп, снизьте скорость. Предусмотрите увеличение тормозного пути.

ВОЖДЕНИЕ



ИЗУЧИТЕ ТС

Данный мотовездеход предназначен для отдыха и развлечений. В данной главе «Вождение» даны общие рекомендации по развлекательным поездкам на мотовездеходе. Тем не менее, техника вождения, изложенная в данной главе, применима для любых видов поездок. Вождение мотовездехода требует специальных навыков, на приобретение которых потребуется некоторое время. Не жалейте времени на обучение основным приёмам вождения прежде чем перейти к более сложным манёврам.

Вождение мотовездехода - увлекательное занятие, которое способно доставить много часов удовольствия. Чтобы в полной мере радоваться поездкам, чувствуя себя в безопасности, необходимо освоить управление мотовездеходом и приобрести необходимые навыки. Перед началом использования мотовездехода полностью прочтите Руководство по эксплуатации и изучите органы управления. Особое внимание уделите правилам безопасности, изложенным на стр. 1-1 - 1-4. Кроме того, ознакомьтесь с предупреждающими табличками, закрепленными на ТС.

ПРИ ВОЖДЕНИИ РУКОВОДСТВУЙТЕСЬ ЗДРАВЫМ СМЫСЛОМ

Пройдите курс обучения, если вы не имеете опыта вождения мотовездеходов.

Новичкам следует пройти курс подготовки под руководством инструктора, имеющего право обучать вождению. Даже если вы опытный водитель, сначала ознакомьтесь с мотовездеходом, двигаясь на малой скорости. Не пытайтесь полностью открыть дроссельную заслонку, пока полностью не освоитесь с управлением мотовездехода и не изучите его характеристики.

⚠ ПРЕДОСТЕРЕЖЕНИЕ

Не приступайте к управлению без предварительного обучения. Новички и неопытные водители должны постоянно практиковаться для приобретения навыков и освоения приёмов вождения, изложенных в Руководстве по эксплуатации. Риск несчастного случая многократно возрастает, если водитель не умеет правильно управлять мотовездеходом в различных ситуациях и на различных покрытиях.

Вождение мотовездехода требует специальных навыков, на приобретение которых потребуется некоторое время.

Не жалейте времени на обучение основным приёмам вождения прежде чем перейти к более сложным манёврам.

Не рекомендуется для детей младше 16 лет!

⚠ ПРЕДОСТЕРЕЖЕНИЕ

Дети в возрасте до 16 лет не допускаются к управлению мотовездеходами с рабочим объемом двигателя свыше 50 см³. Маленькие дети не должны допускаться к управлению мотовездеходами, так как это может окончиться серьезной травмой или гибелью ребенка.



Данный мотовездеход предназначен только для перевозки водителя. Перевозка пассажиров запрещена.

⚠ ПРЕДОСТЕРЕЖЕНИЕ

Ни при каких обстоятельствах не перевозите пассажиров. Значительная длина сиденья призвана обеспечивать удобство смены рабочей позы для водителя. Сиденье не предназначено для перевозки пассажиров. Перевозка пассажира серьезно нарушит устойчивость и управляемость мотовездехода. Это может привести к аварии и травмам водителя и пассажира.



Экипировка

При управлении мотовездеходом водитель обязан быть в застегнутом шлеме установленного образца.

Другие предметы одежды:

- средства защиты глаз (защитные очки или маска, закрывающая лицо)
- перчатки
- сапоги
- рубашка или куртка с длинными рукавами
- длинные брюки

⚠ ПРЕДОСТЕРЕЖЕНИЕ

Управление мотовездеходом без сертифицированного шлема, защитных очков и защитной одежды запрещено. Отсутствие шлема чревато серьезной травмой головы или гибелью в результате аварии. Отсутствие очков увеличит вероятность несчастного случая с серьезными травмами. Отсутствие защитной одежды также увеличивает вероятность несчастного случая, сопровождающегося серьезными травмами.

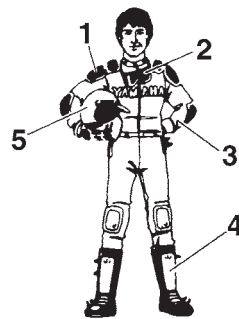

1. Защитная одежда
2. Защитные очки
3. Перчатки
4. Защитные сапоги
5. Шлем

Управление мотовездеходом в состоянии наркотического или алкогольного опьянения запрещено.

Под влиянием алкоголя или наркотиков способность управлять мотовездеходом ухудшается.



Контрольные проверки

С целью обеспечения безопасности и для поддержания исправного состояния машины обязательно выполните предварительную проверку ТС согласно стр. 5-1.

⚠ ПРЕДОСТЕРЕЖЕНИЕ

При каждом использовании мотовездехода проверяйте его исправность и безопасное состояние. Выполняйте все инструкции по проверке и обслуживанию ТС, соблюдая регламент, приведенный в Руководстве по эксплуатации. Без предварительной проверки мотовездехода или при ненадлежащем его обслуживании возрастает вероятность несчастного случая или повреждения оборудования.

⚠ ПРЕДОСТЕРЕЖЕНИЕ

Не употребляйте наркотики или алкоголь перед поездкой или во время неё.

⚠ ПРЕДОСТЕРЕЖЕНИЕ

Используйте только шины, типоразмер которых соответствует требованиям Руководства по эксплуатации, перечисленным на стр. 5-4. Поддерживайте в шинах давление воздуха, соответствующее требованиям, перечисленным на стр. 5-5. Использование шин неподходящего типоразмера, а также эксплуатация мотовездехода с неправильным или различающимся давлением в шинах может привести к потере управления и аварии.

Не двигайтесь со скоростью, которая не соответствует уровню вашей подготовки или условиям движения.

⚠ ПРЕДОСТЕРЕЖЕНИЕ

Скорость движения должна соответствовать состоянию дороги, условиям видимости и другим внешним условиям, а также вашему водительскому опыту. При вождении мотовездехода со скоростью, превышающей уровень вашего мастерства или не соответствующей условиям движения, вы рискуете потерять контроль над машиной, что может закончиться аварией.

Ограничители скорости

Для водителей, не обладающих опытом вождения этой модели, предусмотрен ограничитель скорости на ручке акселератора. Ограничитель скорости движения препятствует полному открытию дроссельной заслонки даже при максимальном перемещении рычага акселератора. При заворачивании винта ограничителя максимальная мощность двигателя ограничивается и, следовательно, снижается максимальная скорость движения. Для уменьшения скорости движения – закрутите регулировочный винт, для увеличения скорости – выкрутите. (См. стр. 4-3 и 4-4.)

Кроме того, данная модель оснащена пластиной, ограничивающей подачу воздуха в двигатель для снижения его мощности.

Компания Yamaha рекомендует новичкам приступать к вождению при полностью вкрученном винте ограничителя скорости и установленной пластине, ограничивающей количество воздуха, подаваемого в двигатель, что позволит обучаться вождению на малой скорости. По мере приобретения новичком навыков вождения регулировочный винт можно постепенно отворачивать для повышения максимальной скорости движения. Родителям следует наблюдать за ростом мастерства ребёнка и регулировать максимальную скорость мотовездехода в соответствии с достигнутым прогрессом. После того как обучающийся научится ездить с максимальной скоростью, допускаемой регулятором, можно снять пластину, ограничивающую подачу в двигатель впускного воздуха.

Поскольку снятие пластины приведет к резкому повышению мощности, снова полностью заверните винт регулятора скорости и повторите процесс постепенного увеличения максимальной скорости по мере приобретения навыков вождения. Инструкции по снятию пластины-ограничителя см. на стр. 4-4.

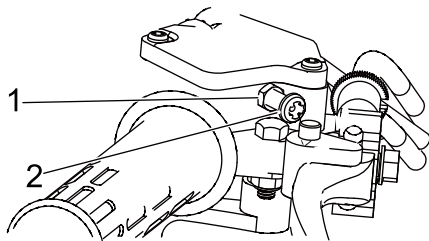

1. Контргайка
2. Регулирующий винт

Перевозка грузов и дополнительное оборудование
Будьте особенно осторожны при поездках с установленным дополнительным оборудованием или с грузом. Управляемость ТС может значительно ухудшиться. Снизьте скорость при увеличении нагрузки на ТС.

МАКСИМАЛЬНАЯ РАЗРЕШЁННАЯ ГРУЗОПОДЪЁМНОСТЬ
Максимальная грузоподъемность ТС (полная масса груза, водителя, сцепного устройства и аксессуаров)
70 кг

⚠ ПРЕДОСТЕРЕЖЕНИЕ

- Не превышайте максимально допустимую грузоподъемность мотовездехода.
- Груз должен быть правильно распределён и надёжно закреплён на мотовездеходе.
- При перевозке грузов или транспортировании прицепа снизьте скорость. Предусмотрите увеличение тормозного пути.
- При перевозке грузов или буксировке прицепа соблюдайте все рекомендации Руководства по эксплуатации.

При управлении

Во время движения ноги должны находиться на специальных подножках, в противном случае они могут случайно попасть под задние колеса.

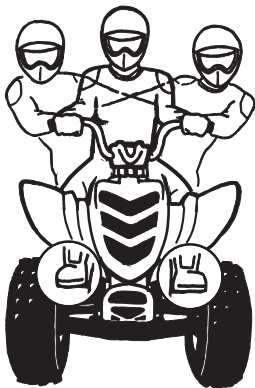

⚠ ПРЕДОСТЕРЕЖЕНИЕ

Во время движения обязательно держите руль обеими руками, а ноги опирайте на подножки. Сняв даже только одну руку с руля или ногу с подножки, вы рискуете утратить контроль над машиной или потерять равновесие и упасть. Если вы снимете ногу с подножки, она может войти в контакт с задним колесом, что закончится травмой или аварией.

Избегайте прыжков и других опасных маневров. Вы можете потерять контроль над ТС или опрокинуть его.

⚠ ПРЕДОСТЕРЕЖЕНИЕ

Ни при каких условиях не практикуйте на мотовездеходе езду на задних колёсах, прыжки или иные трюки. Не пытайтесь показать себя «крутым каскадером».

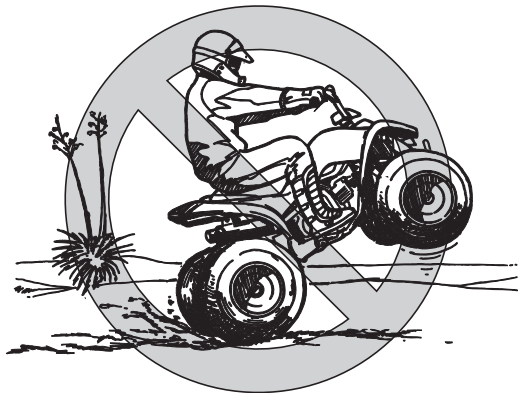

Изменения конструкции

⚠ ПРЕДОСТЕРЕЖЕНИЕ

Не модифицируйте конструкцию ТС установкой не предназначенных для него аксессуаров. Все узлы, детали и аксессуары, устанавливаемые на ТС, должны быть оригинальными изделиями компании Yamaha или продуктами эквивалентного качества, предназначенными именно для данной модели. Они должны устанавливаться и использоваться в соответствии с инструкциями. Неправильная установка аксессуаров и изменение конструкции ТС могут отрицательно повлиять на управляемость, что в некоторых случаях может привести к аварии. Если у вас есть вопросы, проконсультируйтесь у официального дилера компании Yamaha.

Выпускная система

Элементы системы выпуска отработавших газов при работе двигателя подвержены значительному нагреву. Во избежание ожогов не прикасайтесь к выпускным трубам. Паркуйте мотовездеход в местах, недоступных для пешеходов и детей.

⚠ ПРЕДОСТЕРЕЖЕНИЕ

- Не прикасайтесь к горячим элементам выпускной системы.
- Не паркуйте мотовездеход в местах, где люди могут дотронуться до него.
- Не водите, не останавливайтесь и не паркуйте мотовездеход на грунте с сухой травой.

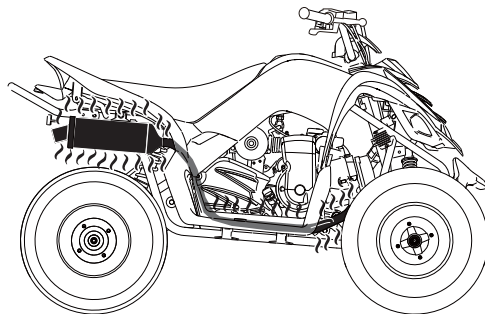

СОБЛЮДАЙТЕ ОСТОРОЖНОСТЬ ПРИ ВОЖДЕНИИ

Данное ТС предназначено только для поездок вне дорог. При движении по дорогам с твердым покрытием вы можете потерять контроль над машиной.

⚠ ПРЕДОСТЕРЕЖЕНИЕ

Избегайте дорог с асфальто- и цементобетонным покрытием, включая тротуары, подъездные пути, места для парковки и улицы. Данный мотовездеход предназначен для передвижения исключительно по грунтовым дорогам и бездорожью. При движении по дорогам с твердым покрытием управляемость машины резко ухудшается, что может привести к потере управления.

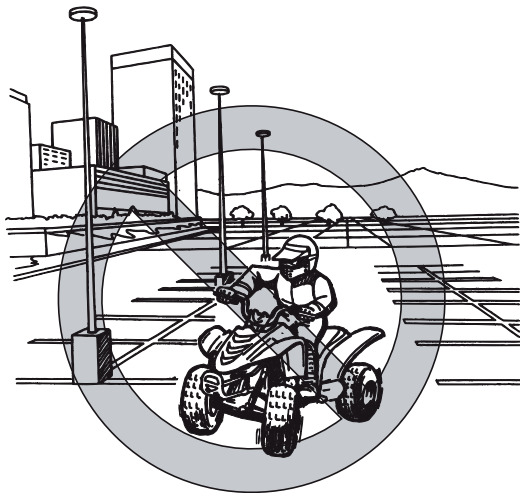

Не выезжайте на улицы, дороги и магистрали общего пользования.

⚠ ПРЕДОСТЕРЕЖЕНИЕ

Не выезжайте на автомагистрали, дороги и улицы с твердым покрытием. Вы можете столкнуться с другим транспортным средством.

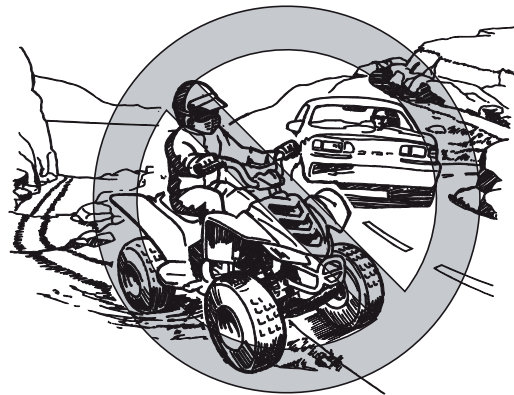

Ознакомьтесь с территорией, по которой вы будете ездить. Будьте осторожны при движении по незнакомой местности. Будьте готовы к неожиданному появлению выбоин, камней, корней и других скрытых препятствий, которые могут привести к опрокидыванию ТС.

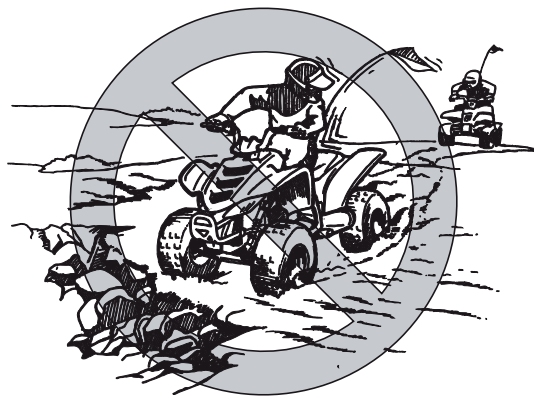

⚠ ПРЕДОСТЕРЕЖЕНИЕ

Не ездите по чрезмерно неровным поверхностям, по скользким или рыхлым грунтам, пока вы не приобретете достаточное мастерство, необходимое для управления мотовездеходом в таких условиях. При неосторожном вождении по чрезмерно неровному, скользкому или рыхлому грунту машина может потерять сцепление с грунтом или стать неуправляемой, что может привести к несчастному случаю, в том числе к опрокидыванию.

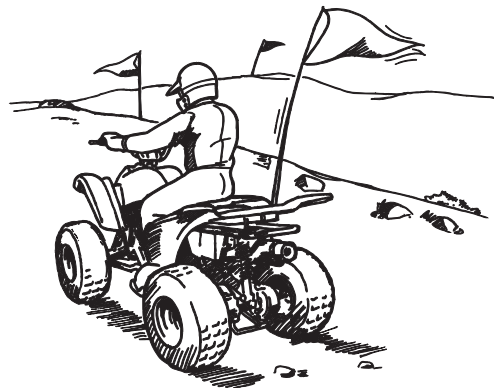

7

При поездках по территории, на которой машина плохо видна, например, в пустыне, установите на мотовездеход сигнальный флаг. НЕ ПОЛЬЗУЙТЕСЬ кронштейном для флага как буксирным крюком.

⚠ ПРЕДОСТЕРЕЖЕНИЕ

При поездках по территории, на которой машина плохо видна, оборудуйте мотовездеход сигнальным флагом. Внимательно следите за движением других транспортных средств.

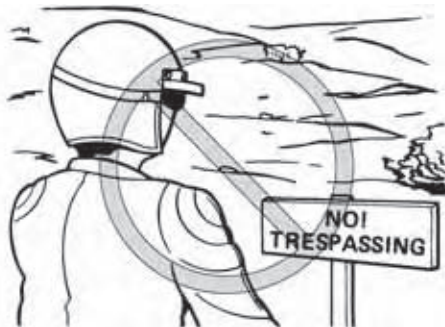

Для ознакомления с ездовыми качествами мотовездехода выберите большой ровный участок вне дорог. Убедитесь, что на этом участке нет препятствий и других транспортных средств. Прежде чем совершать поездки по сложным маршрутам, следует научиться управлять дроссельной заслонкой, тормозами, механизмом переключения передач, а также освоить технику выполнения поворотов. Избегайте заезда на асфальтированные поверхности: Мотовездеход предназначен исключительно для использования вне дорог, маневрирование на дорогах с твёрдым покрытием выполнять значительно сложнее.

Включите стояночный тормоз и выполните инструкции по пуску двигателя, указанные на стр. 6-1. Как только двигатель прогреется, можно начинать движение. Помните, что двигатель и элементы выпускной системы нагреваются при работе и остаются горячими еще некоторое время; следите, чтобы кожа и одежда не соприкасалась с этими компонентами машины.

При работающем на холостом ходу двигателе плавно отпустите стояночный тормоз. Медленно и плавно откройте дроссельную заслонку. Машина начнет движение. Если открыть дроссельную заслонку слишком резко, передние колеса могут оторваться от земли, что приведет к потере тракторной устойчивости. Избегайте езды с высокой скоростью, пока полностью не освоитесь с управлением. Для снижения скорости или остановки отпустите рычаг акселератора, а затем плавно и постепенно включите тормоза. При неправильном использовании тормозов или переключении передач шины могут потерять сцепление с грунтом, что повышает шанс потери управляемости и аварии.

ВЫПОЛНЕНИЕ ПОВОРОТОВ

Для достижения максимальной силы тяги при движении вне дорог оба колеса одного моста вращаются с одинаковыми угловыми скоростями. Следовательно, мотовездеход будет сопротивляться повороту, если только не допустить проскальзывания или потери части силы тяги внутреннего по отношению к траектории поворота колеса. Чтобы мотовездеход поворачивал легко и быстро, используется специальная техника поворотов. Очень важно, чтобы вы сначала освоили эту технику при движении с малой скоростью.

⚠ ПРЕДОСТЕРЕЖЕНИЕ

Соблюдайте технику поворотов, описанную в данном руководстве. Научитесь поворотам на малой скорости и только после этого осваивайте повороты на высокой скорости. Не выполняйте повороты на скорости, которая не соответствует вашему мастерству вождения или условиям движения.

Приближаясь к повороту, сбросьте скорость и начинайте медленно поворачивать руль в требуемом направлении. Одновременно перенесите силу тяжести тела на внешнюю подножку (противоположную направлению поворота) и наклоните корпус в сторону поворота. С помощью рычага акселератора поддерживайте постоянную скорость во время поворота. При таком выполнении маневра внутреннее колесо будет слегка пробуксовывать, что и обеспечит правильный поворот.



1. Наклонитесь в сторону центра поворота.
2. Перенесите массу тела на внешнюю подножку.

Попрактикуйтесь как следует в выполнении поворотов вне дорог, на ровном участке без препятствий. При неправильном выполнении поворота мотовездеход может продолжить прямолинейное движение. Если мотовездеход не будет поворачивать, остановитесь, а затем снова повторите процедуру поворота. Выполнению поворота на скользком или рыхлом грунте может помочь смещение массы тела к передним колесам, для чего следует передвинуться к передней части сиденья. Освоив вышеописанные приёмы, вы можете перейти к поворотам на высокой скорости и поворотам по более крутой траектории.

Неправильная техника вождения, например, неплавное управление рычагом акселератора, резкое торможение, неправильное смещение массы тела или превышение скорости, может привести к опрокидыванию мотовездехода. Если в процессе поворота машина начнёт опрокидываться во внешнюю сторону, наклонитесь сильнее в направлении поворота. Чтобы избежать опрокидывания, может также понадобиться плавный сброс газа и поворот руля в сторону, обратную направлению поворота. Помните: Избегайте езды с высокой скоростью, пока полностью не освоитесь с управлением.

ВЪЕЗД НА ХОЛМЫ

Чтобы избежать опрокидывания при въезде на уклоны, используется специальная техника вождения. Не поднимайтесь на холмы, пока не освоите вождение на ровных площадках и не попрактикуетесь на небольших уклонах. По мере роста мастерства пробуйте преодолеть более трудные подъёмы. Во всех случаях избегайте подъемов по скользким или рыхлым грунтам или при наличии препятствий, способных привести к потере контроля над машиной.

⚠ ПРЕДОСТЕРЕЖЕНИЕ

Не поднимайтесь на уклоны, чрезмерно крутые для мотовездехода или если подъём на них превышает уровень мастерства. На слишком крутых уклонах вероятность опрокидывания гораздо выше, чем на ровной местности или на территории с пологими холмами. Сначала научитесь ездить на небольших уклонах, потом переходите к езде на больших холмах.

При подъёме важно сместить массу тела к передней части мотовездехода. На пологих уклонах достаточно слегка наклониться вперед, а на крутых уклонах необходимо встать на подножках и наклониться к рулю.

⚠ ПРЕДОСТЕРЕЖЕНИЕ

- **При подъёме на уклоны выполняйте рекомендации, изложенные в Руководстве по эксплуатации.**
- **Перед подъёмом на холм тщательно изучите местность.**
- **Избегайте откосов с чрезмерно скользкими или рыхлыми поверхностями.**
- **Сместитесь вперед.**
- **Не открывайте резко дроссельную заслонку. Мотовездеход может опрокинуться назад.**
- **Не поднимайтесь на холм на высокой скорости. За гребнем холма может оказаться препятствие, крутой обрыв, другое транспортное средство или человек.**

ПРАВИЛЬНО

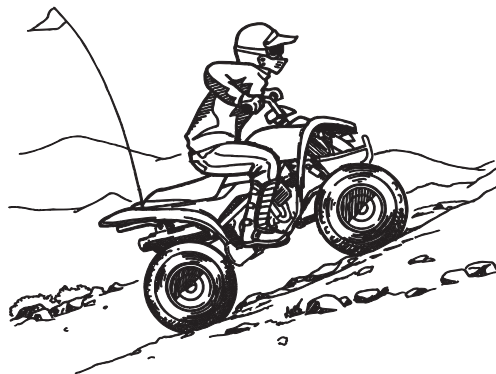

Если при подъёме вы почувствуете, что переоценили свои возможности и не сможете доехать до вершины, следует развернуться, пока мотовездеход сохраняет способность двигаться вперёд (и при условии, что для поворота есть достаточное пространство). После поворота следует съехать с холма.

⚠ ПРЕДОСТЕРЕЖЕНИЕ

Но даже не пытайтесь разворачиваться на уклонах, пока не приобретете достаточные навыки вождения на ровной площадке, согласно Руководству по эксплуатации. При поворотах на любых уклонах следует быть особенно осторожным. По возможности, избегайте движения вдоль откосов. При движении вдоль откоса:

- Выполняйте рекомендации, изложенные в Руководстве по эксплуатации.
- Избегайте откосов с чрезмерно скользкими или рыхлыми поверхностями.
- Сместите массу тела в сторону верхней части откоса.

ПРАВИЛЬНО



Если во время подъема заглохнет двигатель или мотовездеход остановится, но вы считаете, что подъем можно продолжить, то попробуйте возобновить движение. При этом следите, чтобы не произошел отрыв передних колес от грунта, что приведет к потере управления мотовездеходом. Если продолжить подъем невозможно, сойдите с мотовездехода в сторону более высокой части откоса. Разверните мотовездеход, используя физическую, а затем спускайтесь.

Если вы начнете скатываться назад, **НЕ ИСПОЛЬЗУЙТЕ ЗАДНИЙ ТОРМОЗ** и не пытайтесь включить передачу. Мотовездеход может опрокинуться назад. Вместо этого плавно включите передний тормоз или спрыгните с мотовездехода в сторону подъема холма.

⚠ ПРЕДОСТЕРЕЖЕНИЕ

При подъёме поддерживайте постоянную скорость движения. Если машина потеряет скорость:

- Сместите массу тела в сторону вершины холма.
- Включите тормоза.
- Остановившись, включите стояночный тормоз.

Если машина начнёт скатываться назад:

- Сместите массу тела в сторону вершины холма.
- При скатывании с уклона задним ходом не включайте задний тормоз. Включите передний тормоз.
- Полностью остановившись, включите также и задний тормоз, а затем - стояночный тормоз.

Слезайте с мотовездехода в сторону более высокой части откоса или вбок, если мотовездеход ориентирован в сторону подъёма. Разверните мотовездеход и садитесь на сиденье, соблюдая рекомендации, изложенные в Руководстве по эксплуатации.

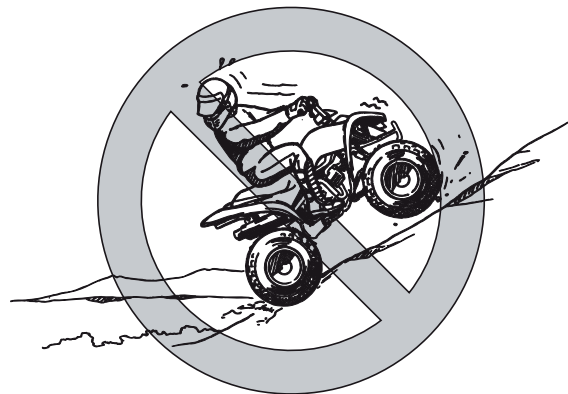

СПУСК С ХОЛМОВ

При спуске сместитесь как можно дальше назад, а также по направлению к более высокой стороне уклона. Сдвиньтесь на заднюю часть сиденья так, чтобы руки выпрямились. Торможение двигателем значительно облегчит весь процесс торможения. Неправильная техника торможения приведет к потере сцепления колёс с грунтом.

Будьте осторожным при спуске по рыхлым или скользким грунтам. На таких грунтовых поверхностях тормозная способность и сила тяги существенно снижаются. Неправильная техника торможения приведет к потере сцепления колёс с грунтом. По возможности, спускайтесь параллельно линии уклона.

Избегайте спусков под углом к откосу, так как при этом мотовездеход может сильно накренииться и опрокинуться. Тщательно выбирайте траекторию движения, и съезжайте на такой скорости, чтобы успеть отреагировать на неожиданно возникающие препятствия.

⚠ ПРЕДОСТЕРЕЖЕНИЕ

При любых обстоятельствах неукоснительно соблюдайте правильную технику спуска со склонов, описанную в настоящем «Руководстве».

Примечание: при спуске вы должны четко и адекватно сложившейся ситуации использовать тормозную систему.

- Перед спуском с холма тщательно изучите местность.
- Сместитесь назад.
- Не спускайтесь на высокой скорости.
- Избегайте диагонального спуска, в противном случае мотовездеход может резко наклониться. По возможности, двигайтесь параллельно линии уклона.

ПРАВИЛЬНО



ДВИЖЕНИЕ ВДОЛЬ УКЛОНА

Для сохранения устойчивости мотовездехода, при движении вдоль уклона, необходим правильный выбор положения тела. Прежде чем пытаться ездить вдоль уклонов, вы должны полностью освоить базовые навыки управления на горизонтальных участках. Избегайте уклонов со скользкими или рыхлыми грунтами, на которых машина может потерять устойчивость.

Передвигаясь вдоль уклона, наклонитесь в сторону его более высокой части. Возможно, на скользких уклонах вам придётся скорректировать управление мотовездеходом, немного доворачивая колёса в сторону подъёма.

Ни на подъёме, ни на спуске не выполняйте резких поворотов.

Если мотовездеход проявляет тенденцию к опрокидыванию, плавно развернитесь в сторону спуска при условии, что на пути нет препятствий. Восстановив равновесие, снова поверните в направлении намеченной траектории движения.

⚠ ПРЕДОСТЕРЕЖЕНИЕ

Не пытайтесь разворачиваться на уклонах, пока не приобретете достаточные навыки вождения на ровной площадке, согласно Руководству по эксплуатации. При поворотах на любых уклонах следует быть особенно осторожным. По возможности, избегайте движения вдоль откосов.

При движении вдоль откоса:

- Выполняйте рекомендации, изложенные в Руководстве по эксплуатации.
- Избегайте откосов с чрезмерно скользкими или рыхлыми поверхностями.
- Сместите вес тела в сторону верхней части откоса.

ПРАВИЛЬНО



ПЕРЕСЕЧЕНИЕ ВОДНЫХ ПРЕГРАД

На данном мотовездеходе можно преодолевать водные препятствия с медленным течением глубиной не более 20 см. Перед въездом в воду тщательно выберите маршрут движения.

Избегайте участков с резким изменением глубины, с большими камнями или иными препятствиями, которые могут привести к скольжению или опрокидыванию. Двигайтесь медленно и осторожно.

⚠ ПРЕДОСТЕРЕЖЕНИЕ

Не переезжайте брод с быстрым течением или при глубине, большей, чем указано в Руководстве по эксплуатации. Помните, что влажные тормозные механизмы неэффективны. После выезда из воды проверьте тормоза. При необходимости затормозите несколько раз подряд, чтобы высушить тормозные накладки. При попытке переезда через глубокое водное препятствие с быстрым течением шины могут начать всплывать, что приведет к потере их сцепления с грунтом, нарушению управляемости и последующей аварии.

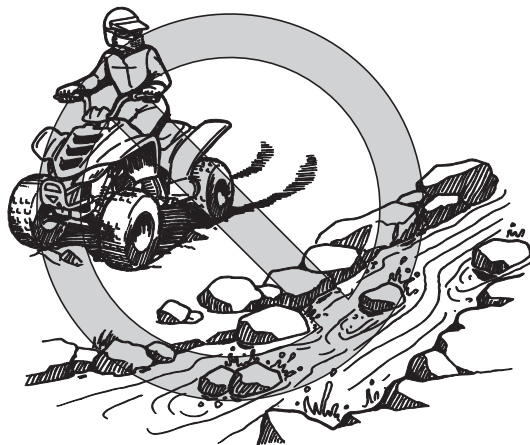

После выезда из воды проверьте тормоза. Не продолжайте поездку, пока не убедитесь, что эффективность тормозной системы полностью восстановлена.

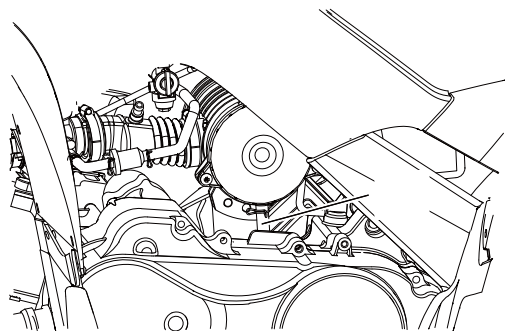
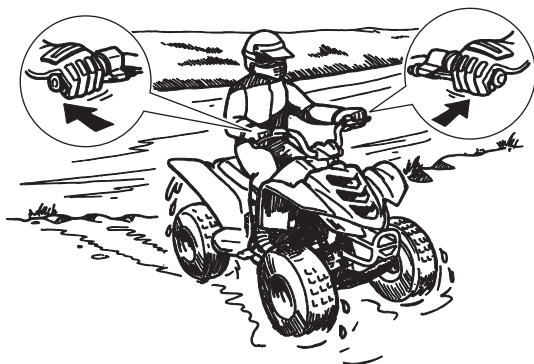

1. Контрольный патрубок корпуса воздухоочистителя

ПРИМЕЧАНИЕ:

После преодоления водной преграды слейте воду, которая могла попасть в систему подачи воздуха. Для этого следует снять отстойник, расположенный в нижней части воздухоочистителя. После проезда по броду с соленой или грязной водой вымойте ТС пресной водой.

ДВИЖЕНИЕ ПО ПЕРЕСЕЧЁННОЙ МЕСТНОСТИ

Передвигаясь по пересечённой местности, будьте предельно внимательны. Своевременно обнаруживайте препятствия, которые могут повредить мотовездеход, привести к его опрокидыванию или иной аварии. Следите, чтобы ноги постоянно опирались на подножки. Избегайте прыжков, так как они могут привести к потере управляемости или повреждению машины.

⚠ ПРЕДОСТЕРЕЖЕНИЕ

Перед поездками по незнакомой местности убедитесь в отсутствии препятствий. Не проезжайте через большие препятствия, такие как крупные валуны или упавшие деревья. Преодолевая препятствия, следуйте рекомендациям, изложенным в Руководстве по эксплуатации.



СКОЛЬЖЕНИЕ И ЗАНОСЫ

При движении по рыхлым и скользким грунтам следует соблюдать осторожность, так как мотовездеход может уйти в занос. Неожиданный и вовремя нескорректированный занос может привести к несчастному случаю.

Чтобы снизить тенденцию заноса передних колес на рыхлых или скользких грунтах, попробуйте наклониться над передними колесами.

При тенденции к боковому заносу задних колес мотовездехода управляемость можно восстановить, повернув передние колеса в сторону заноса (при наличии свободного пространства для этого маневра). До тех пор, пока занос не будет устранен, тормозить или увеличивать скорость движения не рекомендуется.



ЧТО ДЕЛАТЬ ЕСЛИ ...

Рекомендации этого раздела даны только для справки. Обязательно полностью прочтите все главы «Руководства», посвященные технике вождения.

ЧТО ДЕЛАТЬ ...

- Не удается выполнить поворот: Остановите мотовездеход и повторите попытку. Перенесите вес тела на подножку, расположенную с внешней стороны (от центра поворота). Для улучшения управляемости переместитесь в сторону передних колёс. (См. стр. 7-15.)
- Во время поворота мотовездеход проявляет тенденцию к опрокидыванию:

7

Попрактиковавшись, вы сможете освоить технику контролируемого заноса. Для выполнения таких манёвров следует тщательно выбрать подходящий участок, учитывая снижение, как управляемости, так и устойчивости мотовездехода. Помните, что маневрирование со скольжением колес следует избегать на особо скользких поверхностях, таких как лёд, поскольку мотовездеход может стать полностью неуправляемым.

⚠ ПРЕДОСТЕРЕЖЕНИЕ

Освойте технику контролируемого заноса и скольжения, потренировавшись на малой скорости на ровном, горизонтальном участке.

Проезжая по особо скользким поверхностям, например, по обледенелым участкам территории, осторожно двигайтесь на минимальной скорости, чтобы снизить риск неуправляемого заноса или скольжения.

Для восстановления равновесия сместите вес тела в сторону центра поворота. При необходимости плавно сбросьте газ и поверните колёса во внешнюю сторону (от центра поворота). (См. стр. 7-15.)

- Если начинает развиваться боковой занос мотовездехода:
Поверните колёса в направлении заноса, если для этого достаточно пространства. До тех пор, пока занос не будет устранен, тормозить или увеличивать скорость движения не рекомендуется. (См. стр. 7-25.)
- Мотовездеход не может преодолеть подъём:
Если мотовездеход ещё не полностью потерял скорость, развернитесь. В противном случае остановитесь, слезьте с сиденья в сторону более высокой части уклона и разверните мотовездеход, используя физическую силу. Если мотовездеход начал сползать назад, **НЕ ВКЛЮЧАЙТЕ ЗАДНИЙ ТОРМОЗ** - машина может опрокинуться на вас. Вместо этого включите передний тормоз или спрыгните с мотовездехода в сторону высокой части холма. (См. стр. 7-17.)
- Если мотовездеход движется вдоль уклона:
Убедитесь, что масса тела смещена по направлению к высокой части уклона, чтобы сохранить устойчивость мотовездехода. Если машина проявит тенденцию к опрокидыванию, поверните по направлению вниз (если на пути нет препятствий), чтобы восстановить равновесие. Если вы поймёте, что машина сейчас опрокинется, спрыгивайте с сиденья в сторону высокой части холма. (См. стр. 7-21.)

- Мотовездеход преодолевает водную преграду малой глубины:
Медленно и осторожно преодолевайте брод, будьте предельно внимательны при появлении препятствий. Проехав брод, не забудьте слить воду, попавшую в полости машины, и **ПРОВЕРЬТЕ РАБОТОСПОСОБНОСТЬ ТОРМОЗОВ**. Не продолжайте поездку, пока не убедитесь, что эффективность тормозной системы полностью восстановлена. (См. стр. 7-22.)

ПЕРИОДИЧЕСКОЕ ОБСЛУЖИВАНИЕ И УСТРАНЕНИЕ МЕЛКИХ НЕПОЛАДКОВ

Владелец транспортного средства несёт ответственность за безопасность его эксплуатации. Периодический осмотр, регулировка и смазка способствуют сохранению безопасности и надёжности ТС. Наиболее важные моменты, касающиеся проверки, регулировки и смазки приведены на следующих страницах.

Интервалы, приведённые в таблице периодического обслуживания и смазки, должны рассматриваться лишь как общие рекомендации, соответствующие обычным условиям эксплуатации.

Однако В ЗАВИСИМОСТИ ОТ КЛИМАТА, ДОРОЖНЫХ УСЛОВИЙ, ГЕОГРАФИЧЕСКОГО ПОЛОЖЕНИЯ И ИНДИВИДУАЛЬНЫХ ОСОБЕННОСТЕЙ ЭКСПЛУАТАЦИИ МОЖЕТ ПОТРЕБОВАТЬСЯ СОКРАЩЕНИЕ МЕЖСЕРВИСНЫХ ИНТЕРВАЛОВ.

Руководство по эксплуатации и комплект инструментов

Во время эксплуатации руководство по эксплуатации должно находиться в герметичной сумке, а комплект инструментов и манометр - в специальном отсеке под сиденьем.

8

ПРЕДОСТЕРЕЖЕНИЕ

Не обслуживайте ТС при работающем двигателе. В подвижные элементы механизмов может попасть одежда или части тела, что приведет к травмам. Электросистема может стать причиной поражения током или пожара. Перед выполнением техобслуживания остановите двигатель (если только инструкции не предусматривают выполнение операции при работающем двигателе). При невозможности выполнить техническое обслуживание самостоятельно, обратитесь к официальному дилеру компании Yamaha.

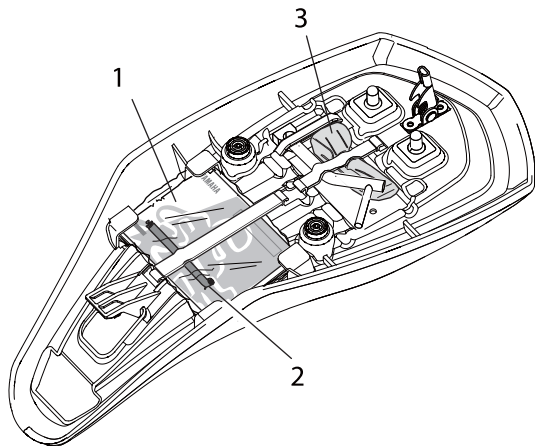

1. Руководство по эксплуатации
2. Манометр низкого давления
3. Прилагаемый комплект инструментов

Информация по обслуживанию, включённая в настоящее Руководство, и инструменты, входящие в прилагаемый комплект инструментов, помогут вам эффективно выполнять профилактическое обслуживание и устранять мелкие неполадки. Однако для правильного выполнения некоторых операций по обслуживанию может потребоваться дополнительный инструмент, такой как динамометрический ключ.

ПОЛЕЗНЫЕ ПОДСКАЗКИ

Если у вас нет инструментов или опыта для выполнения какой-либо операции, обратитесь по этому вопросу к официальному дилеру компании YAMAHA.

⚠ ПРЕДОСТЕРЕЖЕНИЕ

Не рекомендуется изменять конструкцию мотовездехода установкой дополнительного оборудования, не предназначенного для данной модели. Такого рода модернизация может стать причиной изменения характеристик управления, что в свою очередь приведет к несчастному случаю. Все узлы, детали и аксессуары, устанавливаемые на ТС, должны быть оригинальными изделиями компании Yamaha или продуктами эквивалентного качества, предназначенными именно для данной модели. Они должны устанавливаться и использоваться в соответствии с инструкциями. При возникновении вопросов обращайтесь к официальному дилеру компании Yamaha.

Таблица проведения периодического технического обслуживания системы контроля токсичности отработавших газов

ПОЛЕЗНЫЕ ПОДСКАЗКИ

- Если мотовездеход не оснащён одометром или счётчиком моточасов, выполняйте техобслуживание согласно интервалам, указанным в календарных месяцах.
- Если мотовездеход оснащён одометром или счётчиком моточасов, выполняйте техобслуживание согласно интервалам, указанным в километрах или моточасах. Однако если мотовездеход не использовался в течение долгого времени, ориентируйтесь на интервалы в месяцах.
- Пункты, отмеченные «звёздочкой» должны обслуживаться у официального дилера компании YAMAHA, поскольку они требуют применения специального инструмента, технических данных и навыков.

№	НАИМЕНОВАНИЕ	ВИД ПРОВЕРКИ ИЛИ ОПЕРАЦИИ ПО ОБСЛУЖИВАНИЮ	В зависимости от того, что наступит раньше: ⇒	НАЧАЛЬНЫЙ ПЕРИОД			КАЖДЫЕ		
				месяцы	1	3	6	6	12
				км	320	1300	2500	2500	5000
часы	20	80	160	160	320				
1	• Топливопровод	• Проверьте топливные патрубки на наличие трещин и других повреждений. При необходимости замените поврежденные элементы.				√	√	√	
2	Свеча зажигания	• Проверьте состояние и почистите. При необходимости замените.		√	√	√	√	√	
3	• Клапаны	• Проверьте клапанные зазоры и при необходимости отрегулируйте.		√		√	√	√	
4	• Карбюратор	• Проверьте правильность работы, при необходимости устраните неисправность. • Проверьте и при необходимости отрегулируйте частоту холостого хода.			√	√	√	√	
5	• Система вентиляции картера	• Проверьте патрубки вентиляции на наличие трещин и других повреждений. При необходимости замените поврежденные элементы.				√	√	√	

№	НАИМЕНОВАНИЕ	ВИД ПРОВЕРКИ ИЛИ ОПЕРАЦИИ ПО ОБСЛУЖИВАНИЮ	В зависи- мости от того, что наступит раньше: ⇒	НАЧАЛЬНЫЙ ПЕРИОД			КАЖДЫЕ		
				меся- цы	1	3	6	6	12
				км	320	1300	2500	2500	5000
				часы	20	80	160	160	320
6	• Выпускная система	<ul style="list-style-type: none"> • Проверьте на наличие утечек. При необходимости замените уплотнительную прокладку (-и). • Проверьте затяжку всех хомутов и соединений. При необходимости затяните. 				√	√	√	
7	Пламегаситель	<ul style="list-style-type: none"> • Очистите. 				√	√	√	

Таблица периодического обслуживания и смазки

№	НАИМЕНОВАНИЕ	ВИД ПРОВЕРКИ ИЛИ ОПЕРАЦИИ ПО ОБСЛУЖИВАНИЮ	В зависимости от того, что наступит раньше: ⇒	НАЧАЛЬНЫЙ ПЕРИОД			КАЖДЫЕ		
				месяцы	1	3	6	6	12
				км	320	1300	2500	2500	5000
часы	20	80	160	160	320				
1	• Цепь системы газораспределения	<ul style="list-style-type: none"> Проверка натяжения цепи. При необходимости - регулировка. 		√		√	√	√	
2	• Фильтрующий элемент воздухоочистителя	<ul style="list-style-type: none"> Очистите и при необходимости замените. 		Через каждые 20 - 40 часов (во влажных или загрязненных условиях - чаще)					
3	• Сцепление	<ul style="list-style-type: none"> Проверка работы. 		√		√	√	√	
4	• Передний тормоз	<ul style="list-style-type: none"> Проверьте правильность работы, при необходимости устраните неисправность. Проверьте свободный ход рычага. При необходимости отрегулируйте. Замените тормозные накладки. 		√	√	√	√	√	
5	• Задний тормоз	<ul style="list-style-type: none"> Проверьте правильность работы, при необходимости устраните неисправность. Проверьте уровень рабочей жидкости и наличие утечек. При необходимости устраните неисправность и долейте жидкость. Замените тормозные колодки. 		√	√	√	√	√	
				В случае предельного износа					
6	• Тормозные шланги	<ul style="list-style-type: none"> Проверьте на наличие трещин и иных повреждений. При необходимости замените. Замените. 			√	√	√	√	
				Через каждые 4 года					
7	• Колеса	<ul style="list-style-type: none"> Проверьте на наличие повреждений, порезов или биения. При необходимости замените. 		√		√	√	√	
8	• Шины	<ul style="list-style-type: none"> Проверьте глубину протектора и наличие повреждений. При необходимости замените. Проверьте балансировку и давление воздуха. При необходимости отрегулируйте до рекомендуемых значений. 		√		√	√	√	

№	НАИМЕНОВАНИЕ	ВИД ПРОВЕРКИ ИЛИ ОПЕРАЦИИ ПО ОБСЛУЖИВАНИЮ	В зависи-мости от того, что наступит раньше: ⇒	НАЧАЛЬНЫЙ ПЕРИОД			КАЖДЫЕ		
				меся-цы	1	3	6	6	12
				км	320	1300	2500	2500	5000
часы	20	80	160	160	320				
9	• Ступичные подшипники колес	• Проверьте на наличие повреждений и степень износа. При необходимости замените.		√		√	√	√	
10	• Крепёжные элементы шасси	• Убедитесь, что все гайки, болты и винты затянуты должным образом.		√	√	√	√	√	
11	• Узел амортизатора	• Проверьте правильность работы, при необходимости устраните неисправность. • Проверьте на наличие утечек масла. При необходимости замените неисправные элементы.				√	√	√	
12	• Передние поворотные кулаки	• Смажьте смазкой на литиевой основе.				√	√	√	
13	• Ось рулевой колонки	• Смажьте смазкой на литиевой основе.				√	√	√	
14	• Система рулевого управления	• Проверьте эффективность работы. При необходимости отремонтируйте или замените неисправные элементы. • Проверьте углы установки колес. При необходимости отрегулируйте.		√	√	√	√	√	
15	Моторное масло	• Замените • Проверьте системы мотовездехода на наличие утечек. При необходимости отрегулируйте.		√		√	√	√	
16	Сетчатый фильтр маслоприёмника	• Очистите.		√		√		√	
17	Трансмиссионное масло главной передачи	• Замените • Проверьте системы мотовездехода на наличие утечек. При необходимости отрегулируйте.		√				√	
18	• Движущиеся детали и тросы	• Смажьте.			√	√	√	√	

№	НАИМЕНОВАНИЕ	ВИД ПРОВЕРКИ ИЛИ ОПЕРАЦИИ ПО ОБСЛУЖИВАНИЮ	В зависимости от того, что наступит раньше: ⇒	НАЧАЛЬНЫЙ ПЕРИОД			КАЖДЫЕ		
				месяцы	1	3	6	6	12
				км	320	1300	2500	2500	5000
часы	20	80	160	160	320				
19	• Трос системы фиксации рычага коробки передач	<ul style="list-style-type: none"> Проверьте работоспособность. При необходимости отрегулируйте или замените неисправные элементы. 				√	√	√	
20	• Рукоятка акселератора и трос привода дроссельной заслонки	<ul style="list-style-type: none"> Проверьте правильность работы, при необходимости устраните неисправность. Проверьте свободный ход троса дроссельной заслонки. При необходимости отрегулируйте. Смажьте ось рукоятки акселератора и трос привода дроссельной заслонки. 	√	√	√	√	√		
21	• Концевые выключатели переднего и заднего тормозов	<ul style="list-style-type: none"> Проверьте правильность работы, при необходимости устраните неисправность. 	√	√	√	√	√		
22	• Приборы освещения и выключатели	<ul style="list-style-type: none"> Проверьте правильность работы, при необходимости устраните неисправность. Отрегулируйте положение светового пучка фары. 	√	√	√	√	√		
23	• Вариатор	<ul style="list-style-type: none"> Проверка работоспособности. Проверьте на наличие повреждений. При необходимости замените. 	√		√	√	√		

ПОЛЕЗНЫЕ ПОДСКАЗКИ

- Фильтрующий элемент воздухоочистителя подлежит более частой замене при эксплуатации ТС в нетипично влажных или пыльных условиях.
 - Обслуживание гидравлических приводов тормозов.
 - Регулярно проверяйте и, при необходимости, корректируйте уровень тормозной жидкости.
 - Каждые два года заменяйте на новые все внутренние компоненты главных и рабочих цилиндров приводов тормозов и меняйте тормозную жидкость.
 - Заменяйте на новые шланги приводов тормозов каждые четыре года, а также в случае образования трещин и повреждений.
-

Проверка свечи зажигания

Свеча - один из важных компонентов двигателя, а её состояние нетрудно проверить. Поскольку нагрев и нагар вызывают постепенное разрушение свечей зажигания, они должны демонтироваться и проверяться в соответствии с таблицей периодического обслуживания и смазки. К тому же состояние свечей зажигания выявляет состояние двигателя.

Порядок демонтажа свечи зажигания

1. Снимите наконечник высоковольтного провода.

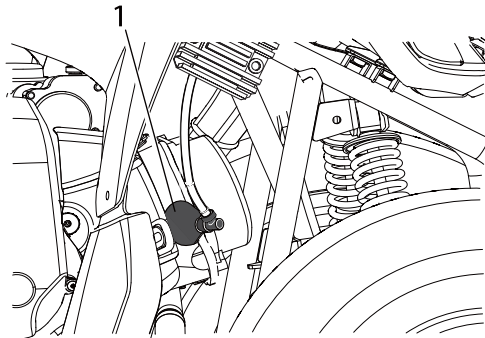

1. Наконечник свечи зажигания

2. Демонтируйте свечу зажигания, как показано, используя свечной ключ из прилагаемого комплекта инструментов.

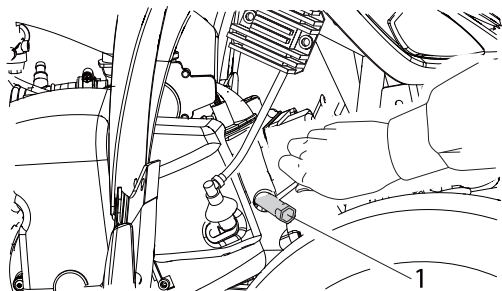

1. Свечной ключ

Порядок проверки свечи зажигания

1. Керамический изолятор вокруг центрального электрода свечи должен быть слегка желтовато-коричневым (идеальный цвет при нормальной эксплуатации).

ПОЛЕЗНЫЕ ПОДСКАЗКИ

Если цвет свечи зажигания заметно отличается, это может означать неисправность двигателя. Не пытайтесь диагностировать эту проблему самостоятельно. Вместо этого обратитесь к официальному дилеру компании YAMAHA для проверки ТС.

2. Проверьте отсутствие на свече зажигания признаков эрозии электродов и избыточных отложений и нагара и, при необходимости, замените свечу.

Рекомендуемые свечи зажигания:
NGK/CR7HSA

Для установки свечи зажигания

1. Измерьте при помощи набора щупов зазор между электродами свечи зажигания и, при необходимости, отрегулируйте его.

Зазор между электродами свечи зажигания:
0,6-0,7 мм

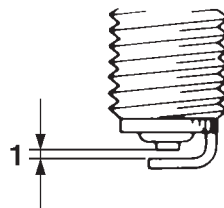

1. Зазор между электродами свечи зажигания

- Очистите поверхность шайбы свечи зажигания и сопрягаемую поверхность, затем вытрите все загрязнения с высоковольтных проводов.
- Установите свечу зажигания при помощи свечного ключа и затяните её рекомендованным моментом.

Момент затяжки:
Свеча зажигания:
12 Нм

ПОЛЕЗНЫЕ ПОДСКАЗКИ

В случае отсутствия динамометрического ключа при установке свечи зажигания правильный момент затяжки достигается докручиванием на 1/4 - 1/2 поворота после закручивания рукой. Однако свечи зажигания не должны затягиваться «до упора».

- Наденьте наконечник провода высокого напряжения.

Моторное масло

Уровень моторного масла должен проверяться перед каждой поездкой. Кроме того, охлаждающая жидкость подлежит замене в указанные в таблице периодического обслуживания и смазки интервалы.

Порядок проверки уровня моторного масла

- Поставьте мотовездеход на ровную горизонтальную площадку.
- Проверяйте уровень моторного масла на холодном двигателе.

ПОЛЕЗНЫЕ ПОДСКАЗКИ

Если двигатель был запущен до момента проверки уровня масла, прогрейте двигатель до рабочей температуры. После этого подождите как минимум 10 минут, пока масло будет осаждаться. Теперь показания уровня масла будут достоверными.

- Снимите пробку маслозаливной горловины, и протрите масляный щуп чистой ветошью.

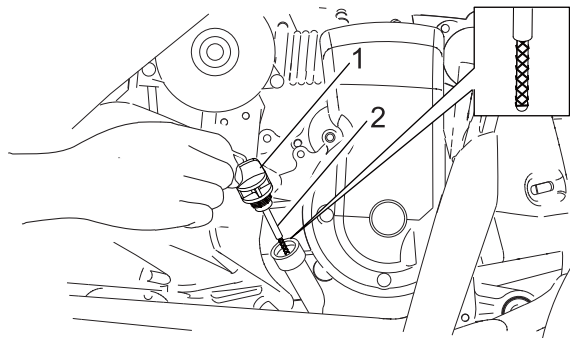

- Пробка маслозаливной горловины
- Контрольный щуп

4. Вставьте щуп в заливную горловину (не закручивая), затем извлеките для проверки уровня масла.

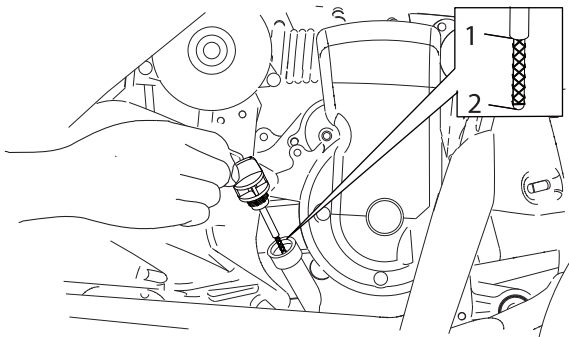

1. Отметка максимального уровня
2. Отметка минимального уровня

ПОЛЕЗНЫЕ ПОДСКАЗКИ

Уровень моторного масла должен находиться между отметками минимального и максимального уровней.

5. Если уровень моторного масла находится ниже отметки минимального уровня, добавьте необходимое количество рекомендованного масла.
6. Вставьте щуп в заливную горловину и закрутите пробку горловины.

Порядок замены моторного масла

1. Поставьте мотовездеход на ровную горизонтальную площадку.
2. Запустите двигатель, прогрейте его в течение нескольких минут, затем остановите.
3. Разместите поддон для сбора отработанного масла под двигателем.
4. Снимите пробку маслосливной горловины и сливную пробку картера.

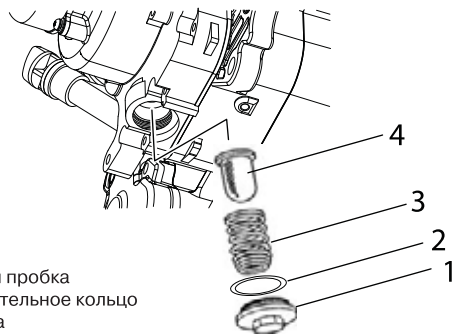

1. Сливная пробка
2. Уплотнительное кольцо
3. Пружина
4. Картридж масляного фильтра

5. Проверьте состояние уплотнительной шайбы и, при необходимости, замените ее.
6. Установите на место сливную пробку и затяните ее рекомендуемым моментом.

Момент затяжки:
Болт слива масла:
8 Нм

7. Залейте в наливную горловину указанное количество рекомендованного моторного масла и закрутите пробку маслоналивной горловины.

Рекомендуемое масло:
См. стр. 10-1.
Заправочная емкость системы смазки:
0,8 л

8. Запустите двигатель и дайте ему поработать на холостом ходу несколько минут, проверяя отсутствие протечек масла. При обнаружении протечек немедленно остановите двигатель и выясните причину протечки.

9. Остановите двигатель и подождите 10 минут. Затем проверьте уровень масла и, при необходимости, скорректируйте его.

ПРИМЕЧАНИЕ:

- **Не используйте химические присадки. Не пользуйтесь маслом для дизельных двигателей (с обозначением CD) или маслами более высокого качества, чем рекомендуемые масла. Кроме того, не пользуйтесь маслом класса “ENERGY CONSERVING II” или более высокого класса.**
- **Проследите, чтобы в картер не попали посторонние вещества и загрязнения.**

Трансмиссионное масло главной передачи

Проверяйте главную передачу на предмет утечек масла перед каждой поездкой. При обнаружении утечек обратитесь к официальному дилеру компании YAMAHA для проверки и ремонта мотовездехода. Кроме того, трансмиссионное масло подлежит замене в указанные в таблице периодического обслуживания и смазки интервалы.

Порядок замены трансмиссионного масла

1. Поставьте мотовездеход на ровную горизонтальную площадку.
2. Расположите под главной передачей емкость для сбора масла.
3. Отверните болт маслоналивного отверстия и сливную пробку трансмиссионного масла из картера главной передачи.
4. Установите на место сливную пробку и затяните ее рекомендованным моментом.

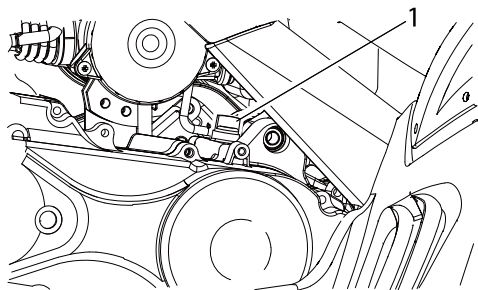

1. Пробка маслозаливной горловины трансмиссии

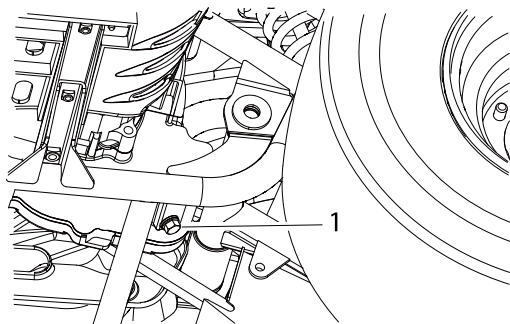

1. Сливная пробка главной передачи

Момент затяжки:
Сливная пробка главной передачи:
15 Нм

5. Залейте указанное количество трансмиссионного масла в картер главной передачи и проверьте его уровень.

Рекомендованное трансмиссионное масло в главной передаче:
См. стр. 10-1.
Заправочная емкость системы смазки:
0,30 л

ПРИМЕЧАНИЕ:

Проследите, чтобы в картер главной передачи не попали загрязнения.

6. Установите на место пробку маслозаливного отверстия.
7. Проверьте картер главной передачи на предмет утечки трансмиссионного масла. Если имеются утечки, выясните причину.

Очистка фильтрующего элемента воздухоочистителя

Фильтрующий элемент воздухоочистителя подлежит очистке в указанные в таблице периодического обслуживания и смазки интервалы. Фильтрующий элемент воздухоочистителя подлежит более частой промывке при эксплуатации ТС в нетипично влажных или пыльных условиях.

ПОЛЕЗНЫЕ ПОДСКАЗКИ

В нижней части корпуса воздухоочистителя имеется контрольные патрубки. Если в контрольных патрубках скопилось пыль или влага, опорожните его, а также очистите фильтрующий элемент и корпус воздухоочистителя.

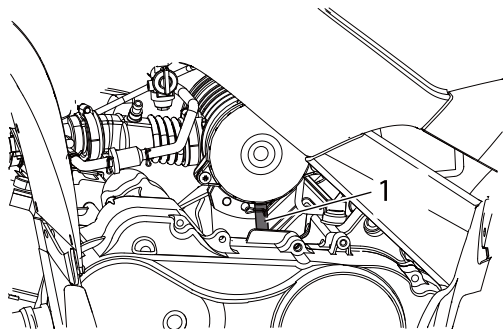

1. Контрольный патрубок корпуса воздухоочистителя (левый)

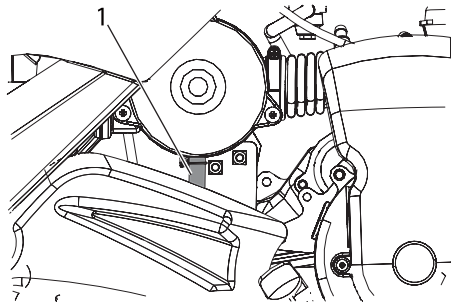

1. Контрольный патрубок корпуса воздухоочистителя (правый)

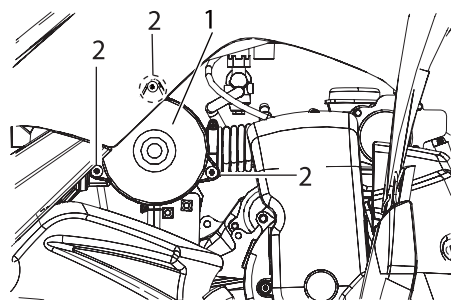

1. Крышка корпуса воздухоочистителя (правая)
2. Болты

1. Снимите крышку корпуса воздухоочистителя после снятия болтов.

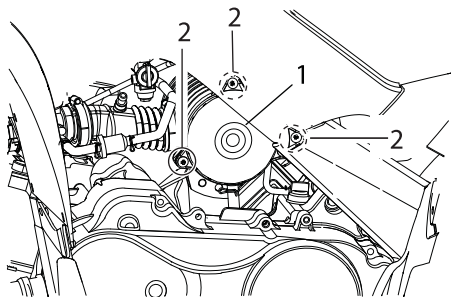

1. Крышка корпуса воздухоочистителя (левая)
2. Болты

2. Снимите фильтрующий элемент, выкрутив винт, затем извлеките поролон из держателя.

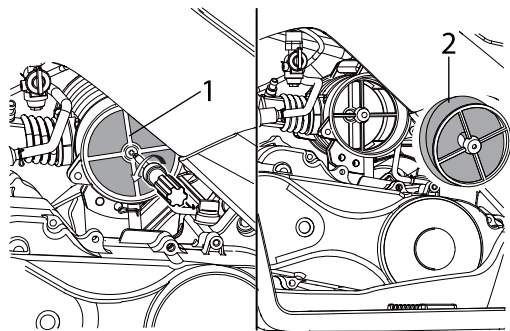

1. Держатель фильтрующего элемента воздухоочистителя
2. Поролоновый фильтрующий элемент

3. Аккуратно и тщательно промойте фильтрующий элемент в растворителе.

⚠ ПРЕДОСТЕРЕЖЕНИЕ

Пользуйтесь специальным растворителем, предназначенным для промывки поролоновых фильтрующих элементов. Не пользуйтесь для промывки поролонового фильтрующего элемента воздухоочистителя бензином или растворителями с низкой температурой вспышки, чтобы избежать возгорания или взрыва в двигателе.

4. Сожмите фильтрующий элемент, чтобы слить избыток растворителя, а затем дайте ему окончательно высохнуть.

ПРИМЕЧАНИЕ:

Выжимая фильтрующий элемент, не перекручивайте его.

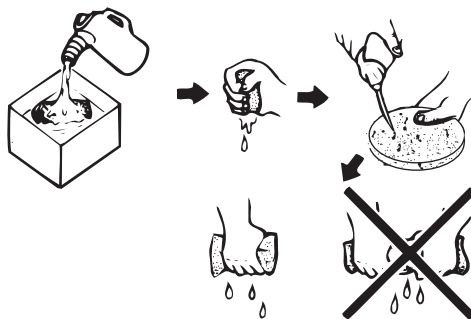

5. Проверьте поролоновый фильтрующий элемент и при необходимости замените его.

6. В качестве фильтрующего элемента рекомендуется применять промасленный поролоновый фильтрующий элемент производства компании Yamaha или любой другой, аналогичный по качеству.

ПОЛЕЗНЫЕ ПОДСКАЗКИ

Фильтрующий элемент должен быть влажным, но не мокрым до такой степени, что с него будет капать масло.

7. Установите поролоновый фильтрующий элемент в держатель.
8. Установите фильтрующий элемент в сборе в исходное положение, затем закрутите винт.
9. Установите крышку корпуса воздухоочистителя, затянув болты.

ПОЛЕЗНЫЕ ПОДСКАЗКИ

Фильтрующий элемент нужно очищать через каждые 20 - 40 моточасов. Если ТС эксплуатируется при большой запыленности воздуха, очистку и смазку фильтрующего элемента следует производить чаще. При каждом обслуживании воздухоочистителя убедитесь, что проходу воздуха во впускной воздухозаборник ничто не препятствует.

ПРИМЕЧАНИЕ:

- **Убедитесь в правильной установке фильтрующего элемента воздухоочистителя в корпусе воздухоочистителя.**
- **Не запускайте двигатель при снятом воздухоочистителе. Проникновение неочищенного воздуха в двигатель приведет к быстрому износу его деталей и выходу из строя. Кроме того, неочищенный воздух нарушит работу карбюратора и снизит мощность двигателя. Не исключен также перегрев двигателя.**

Чистка пламегасителя

Перед очисткой пламегасителя дайте выпускной системе и глушителю остыть.

1. Снимите винт и гайку.

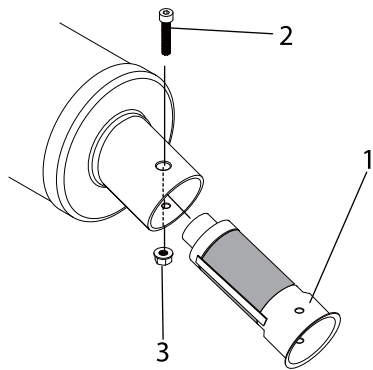

- 1. Пламегаситель
- 2. Винт
- 3. Гайка

2. Извлеките пламегаситель из глушителя.

3. Слегка обстучите пламегаситель, затем проволочной щёткой удалите весь нагар.

4. Установите пламегаситель в глушитель, и совместите отверстие винта.

5. Установите винт и гайку, затем затяните гайку.

⚠ ПРЕДОСТЕРЕЖЕНИЕ

Не запускайте двигатель в закрытых помещениях при снятом пламегасителе. В противном случае, может возникнуть пожар, а вы можете повредить глаза и получить ожоги или отравиться угарным газом, что вероятно приведет к смерти. Перед обслуживанием системы выпуска отработавших газов, убедитесь, что все элементы системы остыли.

Регулировка карбюратора

Карбюратор должен проверяться и, при необходимости, регулироваться в соответствии с указанными в таблице периодического обслуживания и смазки интервалами. Карбюратор - жизненно важный элемент двигателя, требующий тщательной регулировки. Поэтому регулировку карбюратора следует проводить у официального дилера компании YAMAHA, который обладает соответствующими профессиональными знаниями и опытом. Регулировка описывается далее, однако может проводиться владельцем, как часть технического обслуживания.

ПРИМЕЧАНИЕ:

Первоначальные регулировки карбюраторов устанавливаются и проверяются на заводе YAMAHA. Изменение этих установок без достаточной технической компетенции может привести к снижению отдачи и повреждению двигателя.

Регулировка холостого хода

Частота вращения вала двигателя на холостом ходу должна проверяться и, при необходимости, регулироваться в соответствии с указанными в таблице периодического обслуживания и смазки интервалами.

ПОЛЕЗНЫЕ ПОДСКАЗКИ

Для выполнения данной регулировки необходим диагностический тахометр.

1. Запустите и прогрейте двигатель.

ПОЛЕЗНЫЕ ПОДСКАЗКИ

Прогретый двигатель сразу «отзывается» на открытие дроссельной заслонки.

2. Закрепите тахометр на высоковольтном проводе свечи зажигания.
3. Проверьте частоту вращения вала двигателя на холостом ходу и, при необходимости, отрегулируйте её до номинального значения вращением регулировочного винта. Для увеличения частоты холостого хода поверните регулировочный винт в направлении (а), а для уменьшения – в направлении (b).

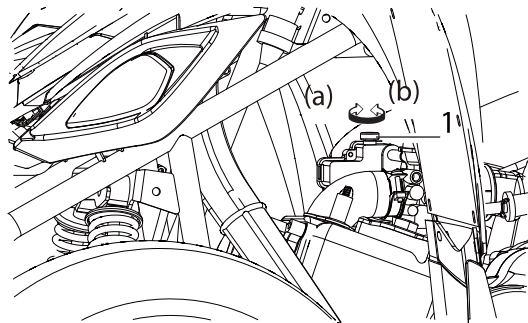

1. Регулировочный винт дроссельной заслонки

Частота вращения вала двигателя на холостом ходу:
1600-1800 об/мин

ПОЛЕЗНЫЕ ПОДСКАЗКИ

Если указанная частота вращения вала двигателя на холостом ходу не может быть отрегулирована описанным выше методом, обратитесь к дилеру компании YAMAHA для проведения регулировки.

Проверка свободного хода троса привода дроссельной заслонки

Свободный ход рычагов переднего и заднего тормоза подлежат проверке в указанные в таблице периодического обслуживания и смазки интервалы.

Свободный ход троса привода дроссельной заслонки должен составлять 1 - 3 мм со стороны рычага акселератора. Периодически проверяйте свободный ход троса привода дроссельной заслонки и, при необходимости, обращайтесь к официальному дилеру компании YAMAHA для его регулировки.

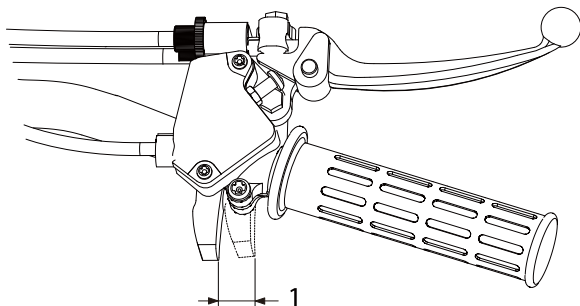

1. Свободный ход рычага управления дроссельной заслонкой:

Цепь системы газораспределения

По мере использования мотовездехода натяжение цепи уменьшается, что может привести к несвоевременному открытию и закрытию клапанов, а также к шумной работе двигателя. Чтобы этого не случилось, клапанные зазоры должны регулироваться официальным дилером компании YAMAHA в указанные в таблице периодического обслуживания и смазки интервалы.

Зазоры в клапанном механизме

Клапанные зазоры изменяются в процессе эксплуатации, приводя к неправильному газораспределению и повышенному шуму двигателя. Чтобы этого не случилось, клапанные зазоры должны регулироваться официальным дилером компании YAMAHA в указанные в таблице периодического обслуживания и смазки интервалы.

Тормоза

Замена элементов тормозных механизмов требует профессиональных знаний. Эта работа должна выполняться специалистами официального дилера компании Yamaha.

⚠ ПРЕДОСТЕРЕЖЕНИЕ

Движение на ТС с неправильно обслуженными или плохо отрегулированными тормозами может привести к снижению эффективности торможения, что может окончиться аварией.

Проверка передних тормозных колодок

Колодки передних тормозных механизмов подлежат проверке на износ в указанные в таблице периодического обслуживания и смазки интервалы. Передний тормоз снабжен индикатором износа на рычаге тормоза, позволяющим контролировать износ без необходимости разбора тормозного механизма.

Для проверки тормозных колодок предусмотрено два болта с индикаторами износа. Если положение болтов достигает 12 мм, колодки подлежат замене комплектом официальным дилером Yamaha.

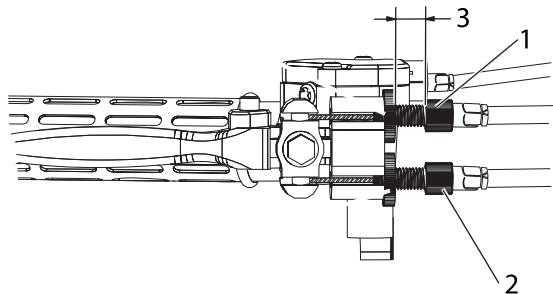

1. Верхний регулировочный болт
2. Нижний регулировочный болт
3. Не более 12 мм

Регулировка свободного хода рычага переднего тормоза

Свободный ход рычага тормоза должен проверяться и, при необходимости, регулироваться в соответствии с указанными в таблице периодического обслуживания и смазки интервалами.

ПОЛЕЗНЫЕ ПОДСКАЗКИ

Перед регулировкой свободного хода рычага тормоза обязательно проверьте степень износа передних тормозных колодок.

Свободный ход рычага тормоза должен составлять 4 - 6 мм, как показано на иллюстрации. В случае неправильного значения свободного хода отрегулируйте его:

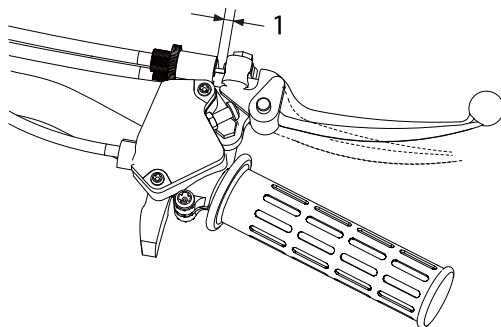

1. Свободный ход рычага переднего тормоза

1. Ослабьте верхнюю контргайку и заверните до упора верхний регулировочный болт.
2. Ослабьте нижнюю контргайку.
3. Для увеличения свободного хода рычага тормоза поверните регулировочный болт в направлении (а), для уменьшения – в направлении (b).

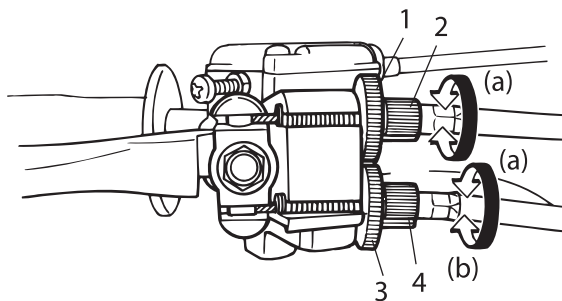

1. Верхняя контргайка
2. Верхний регулировочный болт
3. Нижняя контргайка
4. Нижний регулировочный болт

4. Затяните нижнюю контргайку.
5. Включив передний тормоз, отворачивайте верхний регулировочный болт, пока не уравняете длины верхнего и нижнего тросов. Уравнительный рычаг должен занять вертикальное положение.

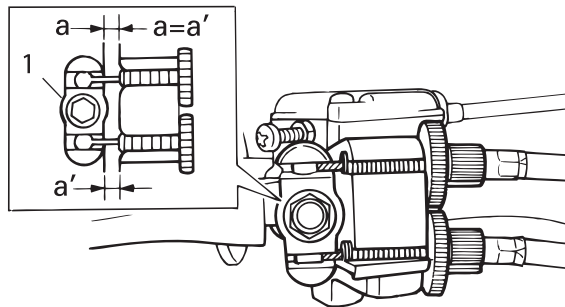

1. Уравнительный рычаг
6. Затяните верхнюю контргайку.

⚠ ПРЕДОСТЕРЕЖЕНИЕ

Движение на мотовездеходе с неправильно обслуженными или плохо отрегулированными тормозами может привести к ухудшению характеристик торможения, что может закончиться аварией.

После обслуживания:

- Убедитесь в плавности работы тормозов и правильности свободного хода.
- Убедитесь, что тормоза не «прихватывают». Замена элементов тормозных механизмов требует профессиональных знаний. Эта работа должна выполняться специалистами официального дилера компании Yamaha.

Проверка задних тормозных колодок

Колодки задних тормозных механизмов подлежат проверке на износ в указанные в таблице периодического обслуживания и смазки интервалы. Каждая тормозная колодка снабжена индикатором износа в виде канавок, позволяющих контролировать износ без необходимости разборки тормозного механизма. Если тормозная колодка изношена настолько, что канавки индикатора износа почти исчезли, обратитесь к официальному дилеру компании YAMAHA для замены тормозных колодок комплектом.

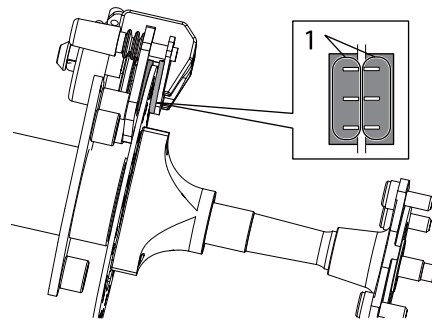

1. Индикатор износа

Проверка уровня тормозной жидкости

Недостаточное количество тормозной жидкости может привести к попаданию воздуха в тормозную систему, вызвав её неработоспособность. Перед поездкой убедитесь, что уровень тормозной жидкости находится выше отметки минимального уровня и пополните объем при необходимости. Пониженный уровень тормозной жидкости может свидетельствовать о протечках либо износе тормозных колодок. Если уровень тормозной жидкости понижен, обязательно проверьте тормозную систему на отсутствие протечек, а также проверьте степень износа тормозных колодок.

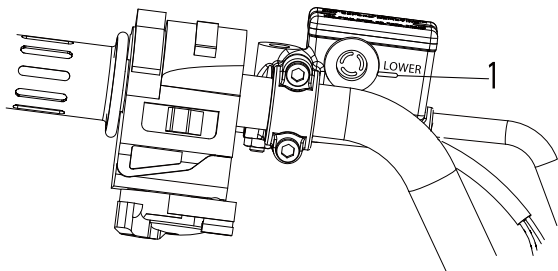

1. Отметка минимального уровня

Замена рабочей жидкости заднего тормоза

Обращайтесь в дилерскую организацию компании YAMAHA для замены тормозной жидкости и рабочей жидкости заднего тормоза в интервалы, указанные в ПОЛЕЗНЫХ ПОДСКАЗКАХ после таблицы периодического обслуживания и смазки. Кроме того, уплотнения главных и рабочих тормозных цилиндров, так же как и тормозные шланги и шланги привода при наличии повреждений или протечек должны заменяться в указанные ниже интервалы.

- Уплотнения: Замена через каждые два года.
- Тормозные шланги: Замена через каждые четыре года.

Рекомендованная тормозная жидкость:
DOT4

Проверка свободного хода рычага заднего тормоза

Свободный ход рычага тормоза подлежит проверке в указанные в таблице периодического обслуживания и смазки интервалы. Свободный ход рычага тормоза должен составлять 0 – 1,5 мм, как это показано на иллюстрации. При несоответствии свободного хода штатному обратитесь к официальному дилеру Yamaha для проверки тормозной системы.

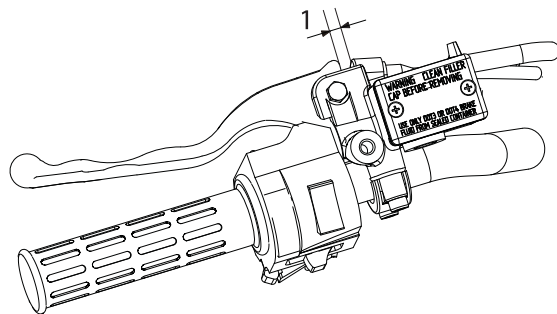

1. Свободный ход рычага тормоза

⚠ ПРЕДОСТЕРЕЖЕНИЕ

Движение на мотовездеходе с неправильно обслуженными или плохо отрегулированными тормозами может привести к ухудшению характеристик торможения, что может закончиться аварией.

После обслуживания:

- **Убедитесь в плавности работы тормозов и правильности свободного хода.**
- **Убедитесь, что тормоза не «прихватывают».**
- **Убедитесь, что тормоза не дают ощущения «ватности». При попадании воздуха в систему она должна быть прокачана.**

Замена элементов тормозных механизмов требует профессиональных знаний. Эта работа должна выполняться специалистами официального дилера компании Yamaha.

Проверка и смазка тросов

Перед каждой поездкой должны проверяться функционирование и состояние тросов; тросы и наконечники тросов должны смазываться при необходимости. Если трос поврежден или не перемещается плавно, обратитесь в дилерскую организацию компании YAMAHA для его проверки или замены.

Рекомендуемая смазка:
Моторное масло

⚠ ПРЕДОСТЕРЕЖЕНИЕ

Проверяйте тросы как можно чаще, неисправные тросы меняйте. Если оболочка кабеля повреждена, вероятность появления коррозии увеличивается. Кроме этого, трос может начать быстро изнашиваться и ломаться, что может привести к затруднениям при управлении и стать причиной аварии или несчастного случая.

Проверка и смазка рычагов привода переднего и заднего тормозных механизмов

Работа рычагов привода переднего и заднего тормозных механизмов должна проверяться перед каждой поездкой, а оси рычагов должны смазываться при необходимости.

Рекомендуемая смазка:

Рычаг переднего тормоза:

Смазка на основе лития

Рычаг заднего тормоза:

Силиконовая смазка

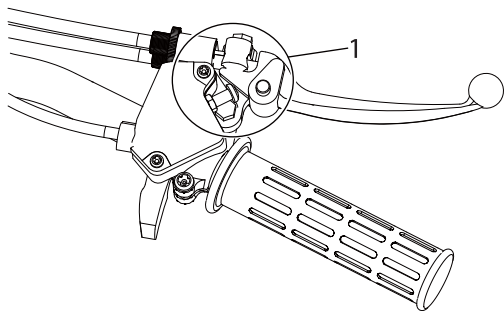

1. Шарнир рычага

Проверка подшипников ступиц колёс

Подшипники ступиц передних и задних колёс подлежат проверке в указанные в таблице периодического обслуживания и смазки интервалы. При наличии люфта в ступице колеса или при неплавном его вращении, обратитесь к официальному дилеру компании YAMAHA для проверки ступичных подшипников колёс.

Аккумуляторная батарея

Данная модель оснащена свинцово-кислотной аккумуляторной батареей с клапаном регулировки внутрикорпусного давления. Проверка электролита или долив дистиллированной воды не требуются. Однако необходимо регулярно проверять и, при необходимости, затягивать клеммы выводов.

ПРИМЕЧАНИЕ:

Не пытайтесь разбирать уплотнения элементов аккумуляторной батареи, поскольку это приведёт к необратимому повреждению батареи.

⚠ ПРЕДОСТЕРЕЖЕНИЕ

Электролит ядовит и опасен, поскольку он содержит серную кислоту, вызывающую серьёзные ожоги. Избегайте контакта электролита с кожей, глазами или одеждой. Работайте вблизи аккумуляторной батареи только в защитных очках.

Меры первой медицинской помощи:

ПРИ ВНЕШНЕЙ ТРАВМЕ: Промойте поражённое место водой.

ПРИ ПОПАДАНИИ ВНУТРЬ: Выпейте большое количество воды или молока. Потом примите молоко с магnezией, взбитыми яйцами или растительным маслом. Немедленно обратитесь к врачу.

ПРИ ПОРАЖЕНИИ ГЛАЗ: Промывайте глаза водой в течение 15 минут и незамедлительно обратитесь к врачу. В аккумуляторной батарее образуются взрывоопасные газы. Держите её на удалении от искр, пламени, сигарет или иных вероятных источников возгорания. Заряжайте батарею и работайте с ней только в хорошо вентилируемом помещении.

ХРАНИТЕ БЕНЗИН В МЕСТАХ, НЕДОСТУПНЫХ ДЛЯ ДЕТЕЙ.

Порядок зарядки аккумуляторной батареи

Если имеются признаки разряда аккумуляторной батареи, как можно скорее обратитесь к официальному дилеру компании YAMAHA для зарядки аккумуляторной батареи. Имейте в виду, что аккумуляторная батарея разряжается быстрее, если на ТС установлено дополнительно электрооборудование.

Хранение аккумуляторной батареи

1. Если транспортное средство не используется более месяца, снимите аккумуляторную батарею, полностью зарядите её и поместите в прохладное сухое место.
2. Если аккумуляторной батарее предстоит хранение сроком более двух месяцев, проверяйте её состояние не реже одного раза в месяц и полностью заряжайте её при необходимости.

Порядок установки аккумуляторной батареи

ПОЛЕЗНЫЕ ПОДСКАЗКИ

Убедитесь, что аккумуляторная батарея полностью заряжена.

1. Установите аккумуляторную батарею на её место.
2. Убедитесь, что провода надёжно зафиксированы на клеммах аккумуляторной батареи.

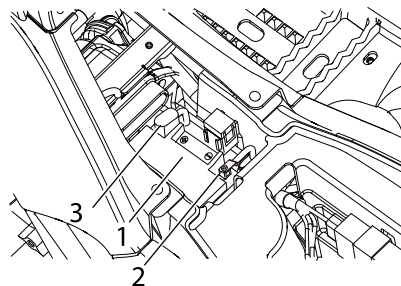

1. Аккумуляторная батарея
2. Отрицательный вывод
3. Положительный вывод

ПРИМЕЧАНИЕ:

- Храните аккумуляторную батарею в заряженном состоянии. Хранение разряженной аккумуляторной батареи может привести к её полному выходу из строя.
- Для зарядки свинцово-кислотных аккумуляторных батарей с клапаном регулировки внутрикорпусного давления требуются специальные зарядные устройства (постоянного напряжения). Использование обычного зарядного устройства выведет аккумуляторную батарею из строя. Если у вас нет возможности воспользоваться зарядным устройством для свинцово-кислотных аккумуляторных батарей с клапаном регулировки внутрикорпусного давления, обратитесь к официальному дилеру компании YAMAHA для зарядки аккумуляторной батареи.

Блок предохранителей расположен под сиденьем.
(См. стр. 4-9.)

При перегорании плавкого предохранителя замените его следующим образом.

1. Поверните ключ зажигания в положение OFF (Выкл) и выключите все электрические приборы.

ПРИМЕЧАНИЕ:

Чтобы избежать случайного короткого замыкания цепи, поверните замок зажигания в положение «ВЫКЛ» на время проверки и замены предохранителя.

2. Выньте перегоревший плавкий предохранитель, а затем поставьте новый предохранитель соответствующего номинала.

Номинальный ток предохранителя:
10 А

⚠ ПРЕДОСТЕРЕЖЕНИЕ

Всегда используйте предохранители с необходимым номиналом. Использование плавких предохранителей иного номинала или использование неплавких перемычек опасно. Неподходящий номинал предохранителя приведет к повреждению электросистемы, которое может вызвать возгорание.

Замена плавкого предохранителя

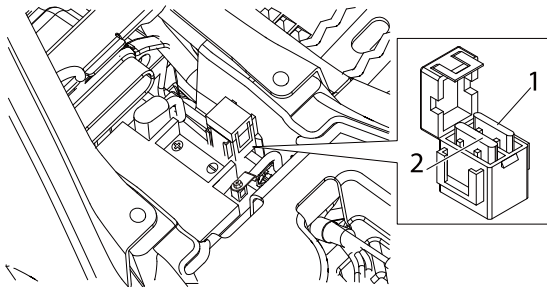

1. Предохранитель
2. Запасной предохранитель

3. Переведите замок зажигания в положение ON и включите электрические приборы для проверки их работы.
4. Если предохранитель тут же перегорает, обратитесь к официальному дилеру компании YAMAHA для проверки электросистемы.

Снятие колеса

1. Ослабьте колёсные гайки.

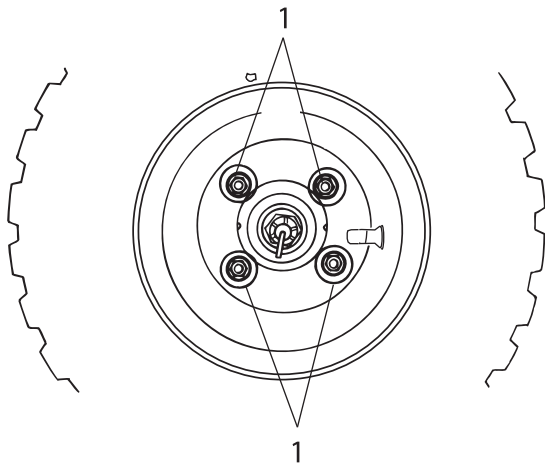

1. Гайки крепления колес

2. Приподнимите мотовездеход и подложите упоры под раму.

3. Снимите колёсные гайки.

4. Снимите колесо.

Установка колеса

1. Установите колесо и наживите гайки.

ПОЛЕЗНЫЕ ПОДСКАЗКИ

При установке колеса убедитесь в том, что метка со стрелкой => указывает в направлении вращения колеса.

2. Опустите ТС на грунт.
3. Затяните колёсные гайки рекомендуемым моментом.

Моменты затяжки:

Гайки переднего колеса:

45 Нм

Гайки заднего колеса:

45 Нм

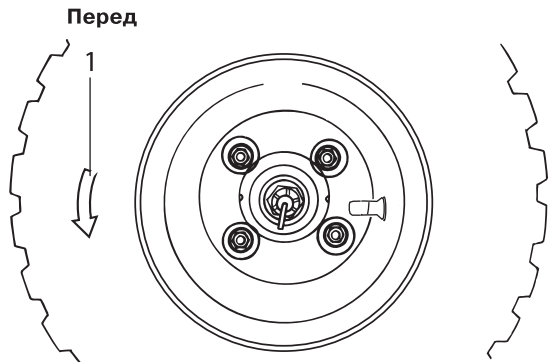

1. Маркировка в виде стрелки

Устранение неисправностей

Хотя мотовездеходы YAMAHA проходят всестороннюю проверку перед отгрузкой с завода, во время эксплуатации могут проявиться отдельные неисправности. Например, любые проблемы с топливом, компрессией или зажиганием могут привести к затруднённому пуску и потере мощности. Нижеприведённая таблица возможных неисправностей и способов их устранения представляет быструю и несложную процедуру самостоятельной проверки этих важных систем. Однако, если мотовездеходу требуется ремонт, обратитесь к официальному дилеру компании YAMAHA. Квалифицированные специалисты официального сервиса располагают необходимыми инструментами, опытом и навыками для качественного ремонта мотовездеходов. Используйте только оригинальные запасные части YAMAHA. Контрафактные запасные части могут выглядеть как запасные части YAMAHA, но они часто хуже по качеству, меньше служат и могут стать причиной дорогостоящего ремонта.

ПРЕДОСТЕРЕЖЕНИЕ

Не курите во время проверки топливной системы. Топливо может воспламениться или взорваться, причинить травмы или повредить оборудование. Убедитесь в отсутствии источников открытого огня или искрения, таких как кипятильники и обогреватели.

Алгоритм поиска неисправностей

1. Топливо

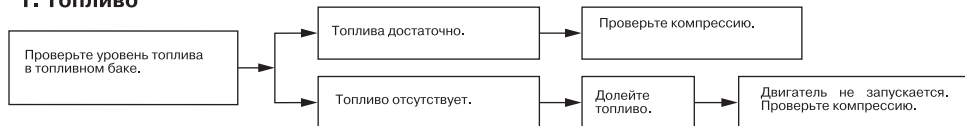

2. Компрессия

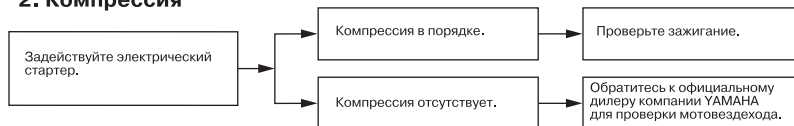

3. Зажигание

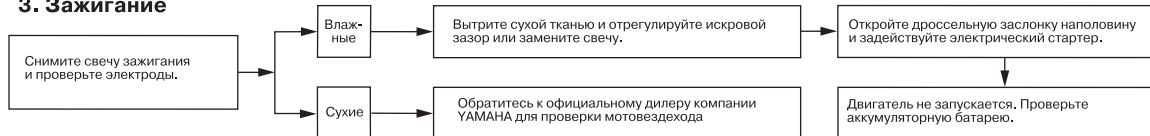

4. Аккумуляторная батарея



УХОД И ХРАНЕНИЕ

Чистка

Частая и тщательная мойка ТС не только улучшает его внешний вид, но и повышает его характеристики, а также продлевает срок службы многих компонентов.

1. Перед чисткой ТС:

а. Закройте выпускную трубу, чтобы в неё не попала вода. Для этого можно использовать полиэтиленовый пакет и резиновый жгут.

б. Убедитесь, что установлены свеча зажигания и пробки всех заливных горловин и отверстий.

2. Если двигатель сильно загрязнён, очистите его щёткой и обезжиривающим средством. Не допускайте попадания обезжиривающего средства на оси колёс.

3. Мойте грязь и моющий состав при помощи шланга. Давление струи не должно быть слишком высоким.

4. После того как вы смоете основную грязь, промойте все поверхности слабым мыльным раствором. Труднодоступные места можно очистить старой зубной щёткой или ершиком для бутылок.
5. Промойте мотовездеход пресной водой и протрите все поверхности насухо чистой салфеткой или специальной впитывающей влагу тканью.
6. Очистите сиденье специально предназначенным для этого очистителем.
7. На все окрашенные и хромированные поверхности следует нанести автомобильный воск. Избегайте применения воска, содержащего очищающие добавки. Они могут быть абразивными, что приведет к образованию царапин на полированном внешнем слое окраски. Завершив мойку, запустите двигатель на несколько минут и дайте ему поработать в режиме холостого хода.

ПРИМЕЧАНИЕ:

Струя воды под высоким давлением может повредить колесные подшипники, тормозные механизмы, уплотнения трансмиссии и электроприборы. Применение моющих аппаратов высокого давления может привести к поломке и необходимости выполнения дорогостоящего ремонта.

⚠ ПРЕДОСТЕРЕЖЕНИЕ

Влажные тормозные механизмы неэффективны: тормозной путь может увеличиться, что повышает вероятность аварии. После мытья проверьте тормоза. Двигаясь на малой скорости, несколько раз активизируйте тормозные механизмы. Это поможет просушить тормозные колодки.

Хранение

Кратковременное

Храните мотовездеход в холодном сухом месте и, при необходимости защиты от пыли, накройте его чехлом.

ПРИМЕЧАНИЕ:

- **Хранение мотовездехода в плохо проветриваемом помещении или хранение влажного мотовездехода под брезентом приведет к попаданию воды и влаги на элементы мотовездехода и вызовет коррозию этих агрегатов.**
- **Для предотвращения возникновения коррозии избегайте сырых подвалов, конюшен (из-за присутствия аммиака) и мест хранения концентрированных химикатов.**

Долговременное

Перед длительным хранением:

1. Следуйте предписаниям раздела «Чистка» настоящего раздела.
2. Поверните топливный кран в положение OFF (ЗАКРЫТО).
3. Слейте топливо из поплавковой камеры карбюратора, ослабив сливной болт - это будет препятствовать росту отложений. Залейте слитое топливо в топливный бак.
4. Заполните топливный бак до максимального уровня и добавьте стабилизатор топлива (если такой есть) для предотвращения старения топлива.

Нормированное количество:

7,5 мл присадки на литр топлива

5. Выполните следующие действия для защиты цилиндров, поршневых колец и т.п. от коррозии.
 - a. Снимите наконечник свечи зажигания и свечу зажигания.
 - b. Добавьте чайную ложку моторного масла в гнездо свечи зажигания.

ПОЛЕЗНЫЕ ПОДСКАЗКИ _____

Если требуется ремонт, выполните его до постановки мотовездехода на хранение.

- c. Наденьте наконечник свечи зажигания на свечу зажигания, а затем разместите свечу зажигания на головке цилиндров таким образом, чтобы электроды были замкнуты на «массу». (Эта мера ограничит искробразование во время следующей операции).
 - d. Проверните стартером на несколько оборотов коленчатый вал двигателя. (Это позволит покрыть стенки цилиндров маслом).
 - e. Снимите наконечник свечи зажигания со свечи зажигания и установите на место свечу зажигания и наконечник свечи зажигания.
6. Смажьте все тросы управления и оси всех рычагов и педалей.
 7. Проверьте и, при необходимости, отрегулируйте давление воздуха в шинах, а затем приподнимите мотовездеход таким образом, чтобы все колеса вывесились. Вместо этого допускается проворачивать колёса ежемесячно для предотвращения ухудшения их свойств в одной точке.
 8. Для предупреждения попадания внутрь влаги закройте выходное отверстие глушителя труб пластиковыми пакетами.
 9. Снимите аккумуляторную батарею и зарядите её. Храните её в прохладном сухом месте и подзаряжайте ежемесячно. Не храните аккумуляторную батарею в излишне холодном или тёплом месте (ниже 0°C или выше 30°C). Более подробную информацию по хранению аккумуляторной батареи см. на стр. 8-26.

ТЕХНИЧЕСКИЕ ХАРАКТЕРИСТИКИ

Основные размеры:

- Габаритная длина:
1490 мм
- Габаритная ширина:
885 мм
- Габаритная высота:
910 мм
- Высота сиденья:
654 мм
- Колёсная база:
1010 мм
- Дорожный просвет:
100 мм
- Минимальный радиус поворота:
2900 мм

Масса:

- Полностью снаряженного и заправленного:
120 кг
- Двигатель:
Тип двигателя:
4-тактный с принудительным воздушным охлаждением
- Конфигурация цилиндров:
Один цилиндр
- Рабочий объём:
88 см³
- Диаметр цилиндра X ход поршня:
47 x 51 мм

Степень сжатия:

10,2

Система пуска:

Электростартер и кикстартер

Система смазки:

С «мокрым» картером

Моторное масло:

Тип:

SAE10W-40 или SAE20W-50

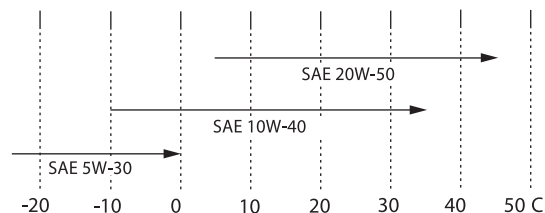

Рекомендуемый класс масла:

Индекс по API не ниже SG, группа MA по стандарту JASO

Объём системы смазки:

Заправочная ёмкость (при периодическом обслуживании):
0,8 л

Транмиссионное масло главной передачи:

Тип:
SAE80 API GL-4 Гипоидное трансмиссионное масло
Заправочная емкость:
0,30 л

Воздухоочиститель:

Фильтрующий элемент воздухоочистителя:
Губчатый, с масляной пропиткой

Топливо:

Рекомендованное топливо:
Только неэтилированный бензин (Европа)
Емкость топливного бака:
4,8 л
Резервный объём топлива:
1,0 л

Карбюратор:

Производитель:
ТК
Тип и количество:
SVR22-1Gx1

Свечи зажигания:

Производитель/модель:
NGK/CR7HSA
Зазор между электродами свечи зажигания:
0,6-0,7 мм

Сцепление:

Тип сцепления:
Автоматическое центробежное, работает в масле

Трансмиссия:

Первичная понижающая передача:
Вариатор
Передаточное число моторной передачи:
2,47-0,61
Главная передача:
Цилиндрическая зубчатая передача
Передаточное число главной передачи:
41/15x45/13 (9,462)
Третья передача:
Приводная цепь
Передаточное число третьей передачи:
28/13(2,154)
Тип трансмиссии:
Автоматическая, вариатор

Шасси:

Тип рамы:
Рама из стальной трубы
Угол наклона поворотного шкворня:
4,0°
Вылет:
16 мм

Передняя шина:

Тип:
Бескамерная
Размер:
AT18x7-8
Производитель/модель:
MAXXIS/M939

Задняя шина:

Тип:

Бескамерная

Размер:

AT18X9-8

Производитель/модель:

MAXXIS/M940

Загрузка:

Максимальная допустимая нагрузка:

70 кг

(Общая масса водителя, груза, дополнительного оборудования и нагрузка на буксировочный крюк)

Давление воздуха в шинах (измеренное на холодных шинах):

Рекомендуемое:

Перед:

25 кПа (0,25 кгс/см²)

Зад:

25 кПа (0,25 кгс/см²)

Минимальное значение:

Перед:

22 кПа (0,22 кгс/см²)

Зад:

22 кПа (0,22 кгс/см²)**Переднее колесо:**

Тип колеса:

Ободное

Размер обода:

8 x 5.5AT

Заднее колесо:

Тип колеса:

Ободное

Размер обода:

8x7AT

Передний тормоз:

Тип:

Тормозной барабан

Управление:

Правой рукой

Задний тормоз:

Тип:

Одноступенчатый тормоз

Управление:

Левой рукой

Рекомендованная тормозная жидкость:

DOT4

Передняя подвеска:

Тип:

Двухрычажная

Тип пружины/амортизатора:

Витая пружина/масляный амортизатор

Ход подвесок:

111 мм

Задняя подвеска:

Тип:

Маятниковый рычаг

Тип пружины/амортизатора:

Витая пружина/масляный амортизатор

Ход подвесок:

83 мм

Электрическая система:

Система зажигания:

Конденсаторная система зажигания (CDI)

Система заряда аккумуляторной батареи:

Магнето переменного тока

Аккумуляторная батарея:

Модель:

GTX5L-BS

Напряжение, ёмкость:

12V В 4 А-ч

Плавкие предохранители:

Главный предохранитель:

10 А

Уровень шума и вибрации:

Уровень шума (77/311/ЕЕС):

77,4 дВ (А)

Вибрация на сиденьи (EN1032, ISO 5008):

Не выше 0,5 м/с²

Вибрация на руле (EN1032, ISO 5008):

Не выше 2,5 м/с²

ИНФОРМАЦИЯ ДЛЯ ВЛАДЕЛЬЦА

Идентификационные номера

Впишите идентификационные номера ключа, транспортного средства (VIN) и информацию с таблички обозначения модели в предусмотренные ниже пустые места для облегчения заказа запасных частей у официального дилера компании YAMAHA или для справки в случае кражи мотовездехода.

- ИДЕНТИФИКАЦИОННЫЙ НОМЕР КЛЮЧА:

- ИДЕНТИФИКАЦИОННЫЙ НОМЕР ТРАНСПОРТНОГО СРЕДСТВА:

- ИНФОРМАЦИЯ С ПАСПОРТНОЙ ТАБЛИЧКИ ОБОЗНАЧЕНИЯ МОДЕЛИ:

Идентификационный номер ключа

Идентификационный номер ключа выбит на бирке ключа. Впишите этот номер в предусмотренное место и используйте при заказе нового ключа.

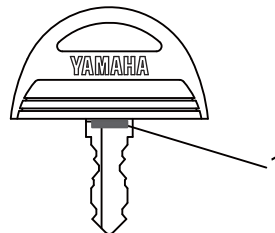

1. Идентификационный номер ключа

Идентификационный номер ТС

Идентификационный номер транспортного средства выштампован на раме.

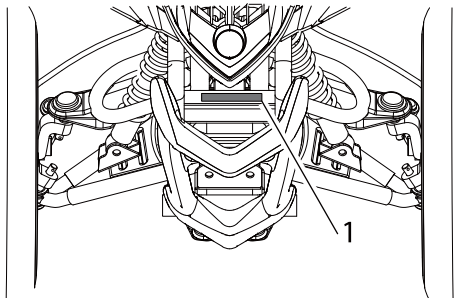

1. Идентификационный номер ТС

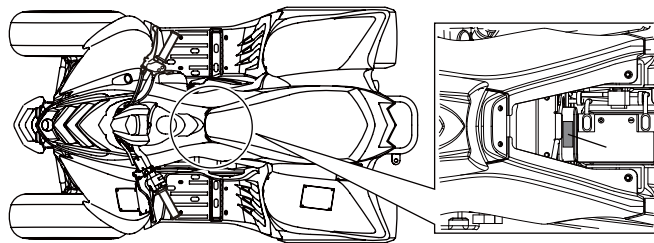

1. Табличка с обозначением модели

ПОЛЕЗНЫЕ ПОДСКАЗКИ

Идентификационный номер необходим для идентификации МОТОВЕЗДЕХОДА.

Табличка с обозначением модели

Табличка закреплена в месте, показанном на иллюстрации. Перепишите информацию с таблички в соответствующую рамку данного Руководства. Эта информация может потребоваться при заказе запасных частей в дилерских организациях компании YAMAHA.

АЛФАВИТНЫЙ УКАЗАТЕЛЬ

А

Аккумуляторная батарея	8-28
Алгоритм поиска неисправностей	8-35

В

Вождение	7-1
Воздухоочиститель, чистка фильтрующего элемента	8-15
Выключатель двигателя	4-2

Д

Давление воздуха в шинах, измерение	5-5
Двигатель, горячий пуск	6-3
Двигатель, холодный пуск	6-1
Дополнительное оборудование и загрузка	6-6

З

Зазоры в клапанном механизме	8-22
Замок зажигания	4-1

И

Идентификационные номера	11-1
Идентификационный номер ключа	11-1
Идентификационный номер ТС	11-1

К

Карбюратор, регулировка	8-20
Кикстартер	4-12
Колеса, снятие	8-32
Колеса, установка	8-33
Колёсные ступичные подшипники, проверка	8-28
Контроль износа шин	5-6

М

Моторное масло	5-3, 8-11
----------------------	-----------

О

Обкатка двигателя	6-4
Ограничители скорости	4-3
Ограничитель скорости ТС	4-4
Органы управления и выключатели	5-7

П

Паспортная табличка с обозначением модели	11-2
Перечень контрольных проверок	5-1
Пламегаситель, чистка	8-19
Пластина-ограничитель частоты вращения коленчатого вала двигателя	4-5
Пробка горловины топливного бака	4-8
Проверка уровня тормозной жидкости заднего тормоза	8-25
Пуск	4-2

Р

Расположение компонентов	3-1
Расположение табличек	2-1
Регулировка уровня тормозной жидкости заднего тормоза.....	8-26
Руководство по эксплуатации и комплект инструментов	8-1
Рулевые переключатели	4-2
Рычаг акселератора	4-3, 5-4
Рычаг тормоза, заднего.....	4-6
Рычаг тормоза, переднего.....	4-6

С

Сведения о мерах безопасности	1-1
Свеча зажигания, проверка	8-9
Свободный ход рычага тормоза, проверка заднего тормоза.....	8-26
Свободный ход рычага тормоза, регулировка переднего тормоза	8-23
Свободный ход троса привода дроссельной заслонки, проверка	8-21
Сиденье.....	4-11
Соединения шасси	4-11
Стоянка	6-4
Стоянка на уклоне	6-5
Стояночный тормоз.....	4-7

Т

Таблица периодического обслуживания и смазки	8-5
--	-----

Таблица периодического обслуживания, система контроля токсичности отработавших газов.....	8-3
Технические характеристики.....	10-1
Топливный кран.....	4-10
Топливо.....	4-8, 5-3
Тормоза рычаги, проверка и смазка	8-27
Тормоза, передний и задний	5-3
Тормозные колодки, проверка задних	8-25
Тормозные колодки, проверка передних	8-22
Трансмиссионное масло главной передачи.....	5-3, 8-14
Тросы, проверка и смазка	8-27

У

Устранение неисправностей	8-34
---------------------------------	------

Х

Холостой ход двигателя	8-20
Хранение.....	9-2

Ц

Цепь системы газораспределения	8-22
--------------------------------------	------

Ч

Чистка	9-1
--------------	-----

Ш

Шины	5-4
------------	-----

Э

Электрические плавкие предохранители, замена.....	8-30
---	------